

Midea Pure Glass

FICHA PRODUCTO

 RG10X1(G2HS)/BGEF
 Control incluido de serie

Producto certificado por:

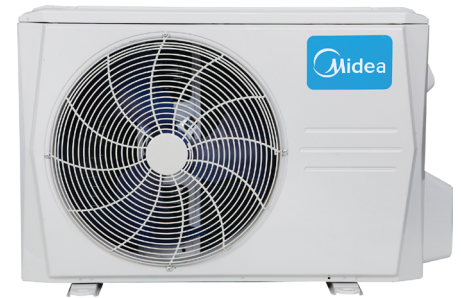

CARACTERÍSTICAS

Modelo	Pure Glass 26(09)N8I	Pure Glass 35(12)N8I	Pure Glass 52(18)N8I
Capacidad frigorífica	2,64	3,52	5,28
Consumo frío	600	900	1.600
Capacidad calorífica	2,93	3,81	5,57
Consumo calor	623	950	1.680
Clasificación ErP frío/calor	A+++ / A++	A+++ / A++	A+++ / A+
Caudal de aire (int.)	700 / 515 / 425	700 / 515 / 425	750 / 530 / 430
Presión sonora (int.)	40 / 32.5 / 21.5	40 / 32.5 / 21.5	41.5 / 36.5 / 33.5 / 19
Caudal de aire (ext.)	2.200	2.200	2.100
Presión sonora (ext.)	53.5	53.5	54.5
Alimentación	220-240 V / 1 / 50 Hz		
Cableado alimentación (ext.)	(3+T) x 1,50 mm ²	(3+T) x 1,50 mm ²	(3+T) x 1,50 mm ²
Cableado comunicación	(4+T) x 2,50 mm ²	(4+T) x 2,50 mm ²	(4+T) x 2,50 mm ²
Tuberías frigoríficas	Ø1/4" / Ø3/8"	Ø1/4" / Ø3/8"	Ø1/4" / Ø1/2"
Carga fábrica / Carga adicional	0.7 kg / 0,012 kg/m	0.7 kg / 0,012 kg/m	1,1 kg / 0,012 kg/m
Longitud máx. tuberías	25	25	30
Desnivel máx.	10	10	20

ESQUEMA CONEXIONES

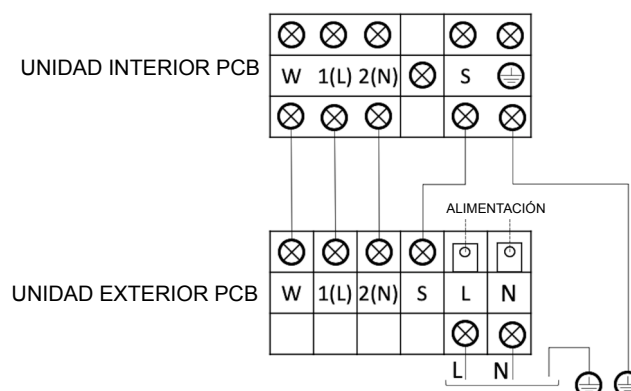

NOTAS:
 (1) Los datos y especificaciones presentes en esta ficha pueden variar sin previo aviso.
 (2) Las imágenes de esta ficha son de carácter orientativo, pudiendo ser diferentes a la máquina final.

DIMENSIONES Y PESO UNIDAD INTERIOR

Modelo	Peso	W	H	D
MXT-09N8	11,3 kg	920 mm	211 mm	321 mm
MXT-12N8	11,3 kg	920 mm	211 mm	321 mm
MXT-18N8	11,3 kg	920 mm	211 mm	321 mm



DIMENSIONES Y PESO UNIDAD EXTERIOR

Modelo	Peso	Ancho	Alto	Fondo
MOF-09N8D6	26,4 kg	765 mm	555 mm	303 mm
MOF-12N8D6	26,4 kg	765 mm	555 mm	303 mm
MOF-18N8D0	33,5 kg	805 mm	555 mm	303 mm

