



Daikin Altherma split
de baja temperatura
Datos técnicos
ERLA11-16DW1



CONTENIDO

ERLA11-16DW1

1	Características	4
	ERLA11-16DW1	4
2	Specifications	5
3	Tabla de combinaciones	75
	Tabla de combinaciones	76
4	Gráficos de capacidades	76
	Gráficos de capacidades de refrigeración	77
	Gráficos de capacidades de calefacción	78
	Gráficos de capacidades de calefacción: modo silencioso	78
5	Tablas de capacidad	79
	Programas de certificación	79
	Rendimiento del depósito de agua caliente sanitaria	80
6	Planos de dimensiones	81
	Planos de dimensiones	81
7	Centro de gravedad	82
	Centro de gravedad	82
8	Diagramas de tuberías	83
	Diagramas de tuberías	83
9	Diagramas de cableado	84
	Notas y leyenda	84
	Compresor: monofásico	85
	Compresor: trifásico	86
10	Datos acústicos	87
	Espectro de presión sonora en modo de refrigeración	87
	Espectro de presión sonora en modo de calefacción	88
	Espectro de presión sonora en modo silencioso	89
11	Instalación	90
	Método de instalación	90
12	Límites de funcionamiento	91
	Límites de funcionamiento	91

1 Características

1 - 1 ERLA11-16DW1

- › La unidad exterior extrae calor del aire exterior incluso a -25°C
- › La combinación con la tecnología Bluevolution con R-32 reduce el impacto medioambiental en un 68 % si se compara con el refrigerante R-410A, lo que se traduce directamente en un menor consumo energético gracias a su alta eficiencia energética y que cuenta con una carga de refrigerante un 16% menor.
- › Conexión a adaptador W-LAN y cartucho (opcional)
- › Rejilla negra que oculta el ventilador de la vista

1



Funcionamiento garantizado hasta -25°C



Daikin Residential Controller (opcional)



Control por voz

2 Specifications

1 - 1 ERLA11-16DW1

Especificaciones técnicas				EBBH11D6V + ERLA11DW1	EBBH16D6V + ERLA14DW1	EBBH16D6V + ERLA16DW1	
Capacidad de calefacción	Nom.		kW	10,6 (1) / 9,82 (2)	12,0 (1) / 12,5 (2)	16,0 (1) / 16,0 (2)	
Consumo	Calefacción	Nom.	kW	2,18 (1) / 2,68 (2)	2,46 (1) / 3,42 (2)	3,53 (1) / 4,56 (2)	
COP				4,83 (1) / 3,66 (2)	4,87 (1) / 3,64 (2)	4,53 (1) / 3,51 (2)	
Pump	Unidad de presión estática externa nominal	Calefacción	kPa	46,2 (3) / 47,7 (4)	62,8 (3) / 59,5 (4)	31,3 (3) / 31,3 (4)	
Intercambiador de calor del lado del agua	Caudal de agua	Heating	Nom.	l/min	29,3 (3) / 28,7 (4)	34,7 (3) / 36,1 (4)	46,1 (3) / 46,1 (4)
General	Supplier/Manufacturer details	Name and address		Daikin Europe N.V. - Zandvoordestraat 300, 8400 Oostende, Belgium			
	Product description	Nombre o marca comercial		Daikin Europe N.V.			
		Bomba de calor de aire-agua		Sí			
		Bomba de calor salmuera-agua		No			
		Calentador combinado con bomba de calor		No			
		Bomba de calor de baja temperatura		No			
		Calentador integrado adicional		Sí			
		Bomba de calor de agua-agua		No			
	Nivel de potencia sonora LW(A) (según EN14825)	Indoor	dB(A)	44,0 (5)			
	LW(A) Nivel de potencia sonora (conforme a EN14825)	Exterior	dB(A)	62,0			
	Sound condition	Ecodesign and energy label		Potencia sonora en modo calefacción, medida conforme a EN12102 y en las condiciones de EN14825			
Calefacción de espacios general	Unidad aire-agua	Flujo nominal (exterior)	m ³ /h	3.350	4.220	5.100	
	Otros	Control de capacidad		Inverter			
		Pck (modo de calentador del cárter)	kW	0,000			
		Poff (modo de desconexión)	kW	0,023			
		Psb (modo de espera)	kW	0,023			
		Pto (termostato desconectado)	kW	0,023			
	Calentador suplementario integrado	Psup	kW	6,0			
		Tipo de entrada de energía		Eléctrico			
Calef. de habitaciones	Temp. del agua de salida, clima medio 55°C	General	Consumo energético anual	6.397	7.047	7.477	
			ηs (Efic. estac. de calef. de habitaciones)	126		130	
			Valor nominal P a -10°C	10	11	12	
			Consumo energ. anual Qhe (GCV)	23	25	27	
			SCOP	3,23	3,22	3,32	
			Clase de efic. estac. de calef. de habitaciones	A++			
		Condición A (-7°CBS/+8°CBH)	Cdh (Calef. de degradación)	1,0			
			COPd	1,89	1,80	1,95	
			Pdh	7,9	8,5	9,4	
			PERd	75,6	72,0	78,0	
		Condición B (2°CBS/+1°CBH)	Cdh (Calef. de degradación)	1,0			
			COPd	3,25	3,28	3,27	

2 Specifications

1 - 1 ERLA11-16DW1

2

Especificaciones técnicas				EBBH11D6V + ERLA11DW1	EBBH16D6V + ERLA14DW1	EBBH16D6V + ERLA16DW1		
Calef. de habitaciones 	Temp. del agua de salida, clima medio 55°C	Condición B (2°CBS/1°C CBH)	Pdh	kW	5,4	6,2	6,9	
			PERd	%	130,0	131,2	130,8	
		Condición C (7°CBS/6°C CBH)	Cdh (Calef. de degradación)			1,0		
			COPd		4,81	4,88	4,93	
			Pdh	kW		4,4		
			PERd	%	192,4	195,2	197,2	
		Condición D (12°CBS/11°C CBH)	Cdh (Calef. de degradación)			1,0		
			COPd		6,41	6,58	6,60	
			Pdh	kW		5,3		
			PERd	%	256,4	263,2	264,0	
		Tol (límite de funcionamiento de Temp.)	Capacidad supl. potencia calorífica nom.	COPd		1,68	1,76	1,50
				Pdh	kW	6,8	7,0	6,0
				PERd	%	67,2	70,4	60,0
				TOL	°C		-10	
		Temp. del agua de salida en clima frío 55°C	General	WTOL	°C		55	
				Psup (Tdesign -10°C)	kW	3,2	4,0	6,1
				Tbiv	COPd	1,96	1,87	2,13
				Pdh	kW	8,2	8,9	10,1
		Temperatura del agua de salida en clima cálido 55°C	General	PERd	%	78,4	74,8	85,2
				Tbiv	°C		-5	
Consumo energético anual	kWh			8.082	9.024	9.561		
ηs (Efic. estac. de calef. de habitaciones)	%			119	117	121		
Condición B (2°CBS/1°C CBH)	Condición C (7°CBS/6°C CBH)	Valor nominal P a -22°C	kW	10	11	12		
		Consumo energ. anual Qhe (GCV)	Gj	29	32	34		
		Consumo energético anual	kWh	3.258	3.818	3.792		
		ηs (Efic. estac. de calef. de habitaciones)	%	161	166	168		
Condición D (12°CBS/11°C CBH)	Condición C (7°CBS/6°C CBH)	Valor nominal P a 2°C	kW	10	12,1			
		Consumo energ. anual Qhe (GCV)	Gj	12	14			
		Cdh (Calef. de degradación)			1,0			
		COPd		2,24	2,20	2,17		
Condición C (7°CBS/6°C CBH)	Condición D (12°CBS/11°C CBH)	Pdh	kW	9,0	10,1	9,8		
		PERd	%	89,6	88,0	86,8		
		Cdh (Calef. de degradación)			1,0			
		COPd		3,74		3,83		
Condición D (12°CBS/11°C CBH)	Condición D (12°CBS/11°C CBH)	Pdh	kW	6,2		7,6		
		PERd	%	149,6		153,2		
		Cdh (Calef. de degradación)			1,0			

2 Specifications

1 - 1 ERLA11-16DW1

Especificaciones técnicas				EBBH11D6V + ERLA11DW1	EBBH16D6V + ERLA14DW1	EBBH16D6V + ERLA16DW1	
Calef. de habitaciones	Temperatura del agua de salida en clima cálido 55°C	Condición D (12°CBS/11°CBH)	COPd	5,68	5,69		
			Pdh kW	5,0			
			PERd %	227,6			
	Tbiv (temperatura bivalente)	(temperatura bivalente)	COPd	2,41	2,65	2,40	
			Pdh kW	8,5	11,1	11,0	
			PERd %	96,4	106,0	96,0	
	Temp. del agua de salida en clima medio 35°C	General	Consumo energético anual	kWh	4.462	4.935	5.377
				ηs (Efic. estac. de calef. de habitaciones) %	182	181	
				Valor nominal P a -10°C kW	10	11	12
				Consumo energ. anual Qhe (GCV) GJ	16	18	19
SCOP				4,63	4,60	4,61	
Clase de efic. estac. de calef. de habitaciones				A+++			
Condición A (-7°CBS/-8°CBH)		COPd		3,03	2,99	2,87	
			Pdh kW	9,2	9,8	11,2	
			PERd %	121,2	119,6	114,8	
Condición B (2°CBS/1°CBH)		Cdh (Calef. de degradación)		1,0			
	COPd		4,37	4,35	4,33		
	Pdh kW		5,5	6,1	6,7		
Condición C (7°CBS/6°CBH)	Cdh (Calef. de degradación)		1,0				
		COPd	6,74	6,70	6,83		
		Pdh kW	4,6		4,7		
Condición D (12°CBS/11°CBH)	Cdh (Calef. de degradación)		1,0				
		PERd %	269,6	268,0	273,2		
		Pdh kW	8,54	8,65	8,82		
Tol (límite de funcionamiento de Temp.)	Tbiv (temperatura bivalente)	COPd		5,4		5,5	
			PERd %	341,6	346,0	352,8	
			COPd	2,73	2,71	2,52	
			Pdh kW	8,4	9,1	10,6	
			PERd %	109,2	108,4	100,8	
TOL	WTOL	°C		-10			
				35			
Tbiv (temperatura bivalente)	COPd	°C		3,01	2,99	2,72	
			Pdh kW	9,2	9,8	11,4	
			PERd %	120,4	119,6	108,8	
			Tbiv °C	-8	-7	-8	

2 Specifications

1 - 1 ERLA11-16DW1

2

Especificaciones técnicas				EBBH11D6V + ERLA11DW1	EBBH16D6V + ERLA14DW1	EBBH16D6V + ERLA16DW1	
Calef. de habitaciones	Temp. del agua de salida en clima medio 35°C	Capacidad supl. potencia calorífica nom.	Psup (Tdesign -10°C)	kW	1,6	1,9	1,4
	Temperatura del agua de salida en clima frío 35°C	General	Consumo energético anual	kWh	5.951	6.439	7.257
			η_s (Efic. estac. de calef. de habitaciones)	%	163	165	160
			Valor nominal P a -22°C	kW	10	11	12
Temperatura del agua de salida en clima cálido 35°C	General	Consumo energético anual	kWh	2.228	2.431	2.675	
		η_s (Efic. estac. de calef. de habitaciones)	%	236	239	237	
		Valor nominal P a 2°C	kW	10	11	12	
		Consumo energético anual Qhe (GCV)	Gj	21	23	26	
Condición B (2°CBS/1°C CBH)	Cdh (Calef. de degradación)	COPd		3,64	3,51	3,30	
		Pdh	kW	9,8	11,0	11,9	
		PERd	%	145,6	140,4	132,0	
Condición C (7°CBS/6°C BH)	Cdh (Calef. de degradación)	COPd		5,70	5,77	5,64	
		Pdh	kW	6,7	7,4	8,1	
		PERd	%	228,0	230,8	225,6	
Tbiv (temperatura bivalente)	COPd			3,81	3,51	3,30	
		Pdh	kW	9,2	11,0	11,9	
		PERd	%	152,4	140,4	132,0	
		Tbiv	°C	3		2	
Condición D (12°CBS/11°C BH)	Cdh (Calef. de degradación)	COPd		7,87		7,73	
		Pdh	kW		5,2		
		PERd	%	314,8		309,2	

(1)Condición: Ta BS/BH 7°C/6°C - LWC 35°C (DT = 5°C) |

(2)Condición: Ta BS/BH 7°C/6°C - LWC 45°C (Dt=5°C) |

(3)Condición 1: refrigeración Ta 35°C - LWE 18 (DT = 5°C); calefacción Ta BS/BH 7°C/6°C - LWC 35°C (DT = 5°C) |

(4)Condición 2: refrigeración Ta 35°C - LWE 7 (DT = 5°C); calefacción Ta BS/BH 7°C/6°C - LWC 45 (DT = 5°C) |

(5)Medido con una caída de presión de 10 kPa en el sistema de calefacción con unas condiciones de funcionamiento de agua de salida de 47-55°C en una habitación con una temperatura ambiente de 20°C. BS/BH 7°C/6°C. |

Refrigeración: EW 12 ; LW 7 ; condiciones ambientales: 35 °CBS |

Refrigeración: EW 23 ; LW 18 ; condiciones ambientales: 35 °CBS |

Conforme a EN14825

Especificaciones técnicas				EBBH11D9W + ERLA11DW1	EBBH16D9W + ERLA14DW1	EBBH16D9W + ERLA16DW1	
Capacidad de calefacción	Nom.		kW	10,6 (1) / 9,82 (2)	12,0 (1) / 12,5 (2)	16,0 (1) / 16,0 (2)	
Consumo	Calefacción	Nom.	kW	2,18 (1) / 2,68 (2)	2,46 (1) / 3,42 (2)	3,53 (1) / 4,56 (2)	
COP				4,83 (1) / 3,66 (2)	4,87 (1) / 3,64 (2)	4,53 (1) / 3,51 (2)	
Pump	Unidad de presión estática externa nominal	Calefacción	kPa	46,2 (3) / 47,7 (4)	62,8 (3) / 59,5 (4)	31,3 (3) / 31,3 (4)	
Intercambiador de calor del lado del agua	Caudal de agua	Heating	Nom.	l/min	29,3 (3) / 28,7 (4)	34,7 (3) / 36,1 (4)	46,1 (3) / 46,1 (4)

2 Specifications

1 - 1 ERLA11-16DW1

Especificaciones técnicas			EBBH11D9W + ERLA11DW1	EBBH16D9W + ERLA14DW1	EBBH16D9W + ERLA16DW1			
General	Supplier/ Manu- facturer details	Name and address	Daikin Europe N.V. - Zandvoordestraat 300, 8400 Oostende, Belgium					
		Nombre o marca comercial	Daikin Europe N.V.					
	Product description	Bomba de calor de aire-agua		Sí				
		Bomba de calor salmuera-agua		No				
		Calentador combinado con bomba de calor		No				
		Bomba de calor de baja temperatura		No				
		Calentador integrado adicional		Sí				
	Nivel de potencia sonora LW(A) (según EN14825)	Bomba de calor de agua-agua		No				
		Indoor	dB(A)	44,0 (5)				
	LW(A) Nivel de potencia sonora (conforme a EN14825)	Exterior	dB(A)	62,0				
Sound condition	Ecodesign and energy label		Potencia sonora en modo calefacción, medida conforme a EN12102 y en las condiciones de EN14825					
Calefacción de espacios general	Unidad aire-agua	Flujo nominal (exterior)	m ³ /h	3.350	4.220	5.100		
	Otros	Control de capacidad		Inverter				
		Pck (modo de calentador del cárter)	kW	0,000				
		Poff (modo de desconexión)	kW	0,023				
		Psb (modo de espera)	kW	0,023				
		Pto (termostato desconectado)	kW	0,023				
	Calentador suplementario integrado	Psup	kW	9,0				
		Tipo de entrada de energía		Eléctrico				
	Calef. de habitaciones	Temp. del agua de salida, clima medio 55°C	General	Consumo energético anual	kWh	6.397	7.047	7.477
				ηs (Efic. estac. de calef. de habitaciones)	%	126		130
			Valor nominal P a -10°C	kW	10	11	12	
			Consumo energ. anual Qhe (GCV)	Gj	23	25	27	
			SCOP		3,23	3,22	3,32	
			Clase de efic. estac. de calef. de habitaciones		A++			
Condición A (-7°CBS/-8°CBH)			Cdh (Calef. de degradación)		1,0			
			COPd		1,89	1,80	1,95	
			Pdh	kW	7,9	8,5	9,4	
			PERd	%	75,6	72,0	78,0	
Condición B (2°CBS/1°CBH)		Cdh (Calef. de degradación)		1,0				
		COPd		3,25	3,28	3,27		

2 Specifications

1 - 1 ERLA11-16DW1

2

Especificaciones técnicas				EBBH11D9W + ERLA11DW1	EBBH16D9W + ERLA14DW1	EBBH16D9W + ERLA16DW1		
Calef. de habitaciones 	Temp. del agua de salida, clima medio 55°C	Condición B (2°CBS/1°C CBH)	Pdh	kW	5,4	6,2	6,9	
			PERd	%	130,0	131,2	130,8	
		Condición C (7°CBS/6°C CBH)	Cdh (Calef. de degradación)		1,0			
			COPd		4,81	4,88	4,93	
			Pdh	kW		4,4		
		Condición D (12°CBS/11°C CBH)	Cdh (Calef. de degradación)		1,0			
			COPd		6,41	6,58	6,60	
			Pdh	kW		5,3		
		Tol (límite de funcionamiento de Temp.)	COPd		1,68	1,76	1,50	
			Pdh	kW	6,8	7,0	6,0	
			PERd	%	67,2	70,4	60,0	
		Capacidad supl. potencia calorífica nom.	WTOL		°C			
			WTOL		°C			
			WTOL		°C			
		Tbiv (temperatura bivalente)	Psup (Tdesign -10°C)		3,2	4,0	6,1	
			COPd		1,96	1,87	2,13	
			Pdh	kW	8,2	8,9	10,1	
		Temp. del agua de salida en clima frío 55°C	PERd		78,4	74,8	85,2	
			Tbiv		°C			
			Tbiv		°C			
Consumo energético anual			8.082	9.024	9.561			
ηs (Efic. estac. de calef. de habitaciones)			119	117	121			
Temperatura del agua de salida en clima cálido 55°C	Valor nominal P a -22°C		10	11	12			
	Consumo energ. anual Qhe (GCV)		29	32	34			
	Consumo energético anual		3.258	3.818	3.792			
	ηs (Efic. estac. de calef. de habitaciones)		161	166	168			
	Valor nominal P a 2°C		10	12,1				
Condición B (2°CBS/1°C CBH)	Consumo energ. anual Qhe (GCV)		12	14				
	Cdh (Calef. de degradación)		1,0					
	COPd		2,24	2,20	2,17			
	Pdh	kW	9,0	10,1	9,8			
	PERd	%	89,6	88,0	86,8			
Condición C (7°CBS/6°C CBH)	Cdh (Calef. de degradación)		1,0					
	COPd		3,74		3,83			
	Pdh	kW	6,2		7,6			
	PERd	%	149,6		153,2			
Condición D (12°CBS/11°C CBH)	Cdh (Calef. de degradación)		1,0					

2 Specifications

1 - 1 ERLA11-16DW1

Especificaciones técnicas				EBBH11D9W + ERLA11DW1	EBBH16D9W + ERLA14DW1	EBBH16D9W + ERLA16DW1	
Calef. de habitaciones 	Temperatura del agua de salida en clima cálido 55°C	Condición D (12°CBS/11°CBH)	COPd	5,68	5,69		
			Pdh kW	5,0			
			PERd %	227,6			
		Tbiv (temperatura bivalente)	COPd	2,41	2,65	2,40	
			Pdh kW	8,5	11,1	11,0	
			PERd %	96,4	106,0	96,0	
	Temp. del agua de salida en clima medio 35°C	General	Consumo energético anual ηs (Efic. estac. de calef. de habitaciones) Valor nominal P a -10°C Consumo energ. anual Qhe (GCV) SCOP Clase de efic. estac. de calef. de habitaciones	kWh	4.462	4.935	5.377
				%	182	181	
				kW	10	11	12
				Gj	16	18	19
					4,63	4,60	4,61
					A+++		
Condición A (-7°CBS/-8°CBH)		COPd	3,03	2,99	2,87		
		Pdh kW	9,2	9,8	11,2		
		PERd %	121,2	119,6	114,8		
Condición B (2°CBS/1°C CBH)		Cdh (Calef. de degradación)		1,0			
			COPd	4,37	4,35	4,33	
			Pdh kW	5,5	6,1	6,7	
Condición C (7°CBS/6°C BH)	Cdh (Calef. de degradación)		1,0				
		COPd	6,74	6,70	6,83		
		Pdh kW		4,6	4,7		
Condición D (12°CBS/11°C BH)	Cdh (Calef. de degradación)	PERd %	269,6	268,0	273,2		
				1,0			
		COPd	8,54	8,65	8,82		
Tol (límite de funcionamiento de Temp.)	Tbiv (temperatura bivalente)	Cdh (Calef. de degradación)	Pdh kW		5,4	5,5	
			PERd %	341,6	346,0	352,8	
			COPd	2,73	2,71	2,52	
			Pdh kW	8,4	9,1	10,6	
			PERd %	109,2	108,4	100,8	
			TOL °C	-10			
WTOL °C	COPd	Cdh (Calef. de degradación)		35			
				3,01	2,99	2,72	
			Pdh kW	9,2	9,8	11,4	
TOL °C	PERd %	Cdh (Calef. de degradación)		120,4	119,6	108,8	
			Tbiv °C	-8	-7	-8	

2 Specifications

1 - 1 ERLA11-16DW1

2

Especificaciones técnicas				EBBH11D9W + ERLA11DW1	EBBH16D9W + ERLA14DW1	EBBH16D9W + ERLA16DW1	
Calef. de habitaciones	Temp. del agua de salida en clima medio 35°C	Capacidad supl. potencia calorífica nom.	Psup (Tdesign -10°C)	kW	1,6	1,9	1,4
	Temperatura del agua de salida en clima frío 35°C	General	Consumo energético anual	kWh	5.951	6.439	7.257
			η_s (Efic. estac. de calef. de habitaciones)	%	163	165	160
			Valor nominal P a -22°C	kW	10	11	12
Temperatura del agua de salida en clima cálido 35°C	General	Consumo energético anual	kWh	2.228	2.431	2.675	
		η_s (Efic. estac. de calef. de habitaciones)	%	236	239	237	
		Valor nominal P a 2°C	kW	10	11	12	
		Consumo energético anual Qhe (GCV)	Gj	21	23	26	
Condición B (2°CBS/1°C CBH)	Cdh (Calef. de degradación)	COPd		3,64	3,51	3,30	
		Pdh	kW	9,8	11,0	11,9	
		PERd	%	145,6	140,4	132,0	
Condición C (7°CBS/6°C BH)	Cdh (Calef. de degradación)	COPd		5,70	5,77	5,64	
		Pdh	kW	6,7	7,4	8,1	
		PERd	%	228,0	230,8	225,6	
Tbiv (temperatura bivalente)	COPd			3,81	3,51	3,30	
		Pdh	kW	9,2	11,0	11,9	
		PERd	%	152,4	140,4	132,0	
		Tbiv	°C	3		2	
Condición D (12°CBS/11°C BH)	Cdh (Calef. de degradación)	COPd		7,87		7,73	
		Pdh	kW		5,2		
		PERd	%	314,8		309,2	

(1)Condición: Ta BS/BH 7°C/6°C - LWC 35°C (DT = 5°C) |

(2)Condición: Ta BS/BH 7°C/6°C - LWC 45°C (Dt=5°C) |

(3)Condición 1: refrigeración Ta 35°C - LWE 18 (DT = 5°C); calefacción Ta BS/BH 7°C/6°C - LWC 35°C (DT = 5°C) |

(4)Condición 2: refrigeración Ta 35°C - LWE 7 (DT = 5°C); calefacción Ta BS/BH 7°C/6°C - LWC 45 (DT = 5°C) |

(5)Medido con una caída de presión de 10 kPa en el sistema de calefacción con unas condiciones de funcionamiento de agua de salida de 47-55°C en una habitación con una temperatura ambiente de 20°C. BS/BH 7°C/6°C. |

Refrigeración: EW 12 ; LW 7 ; condiciones ambientales: 35 °CBS |

Refrigeración: EW 23 ; LW 18 ; condiciones ambientales: 35 °CBS |

Conforme a EN14825

Especificaciones técnicas				EBBX11D6V + ERLA11DW1	EBBX16D6V + ERLA14DW1	EBBX16D6V + ERLA16DW1
SEER				5,92 (5)	5,89 (5)	5,76 (5)
Capacidad de calefacción	Nom.		kW	10,6 (1) / 9,82 (2)	12,0 (1) / 12,5 (2)	16,0 (1) / 16,0 (2)
Capacidad de refrigeración	Nom.		kW	11,2 (3) / 12,0 (4)	13,1 (3) / 13,3 (4)	13,8 (3) / 15,9 (4)
Consumo	Calefacción	Nom.	kW	2,18 (1) / 2,68 (2)	2,46 (1) / 3,42 (2)	3,53 (1) / 4,56 (2)
	Refrigeración	Nom.	kW	3,43 (3) / 2,52 (4)	4,32 (3) / 2,86 (4)	4,68 (3) / 3,82 (4)
COP				4,83 (1) / 3,66 (2)	4,87 (1) / 3,64 (2)	4,53 (1) / 3,51 (2)
EER				3,26 (3) / 4,75 (4)	3,02 (3) / 4,66 (4)	2,94 (3) / 4,16 (4)
Pump	Unidad de presión estática externa nominal	Refrigeración	kPa	35,2 (6) / 38,8 (7)	56,6 (6) / 56,8 (7)	37,0 (6) / 50,3 (7)
		Calefacción	kPa	46,2 (6) / 47,7 (7)	62,8 (6) / 59,5 (7)	31,3 (6) / 31,3 (7)

2 Specifications

1 - 1 ERLA11-16DW1

Especificaciones técnicas				EBBX11D6V + ERLA11DW1	EBBX16D6V + ERLA14DW1	EBBX16D6V + ERLA16DW1		
Intercambiador de calor del lado del agua	Caudal de agua	Refrigeración	Nom. l/min	33,5 (6) / 32,2 (7)	37,3 (6) / 37,2 (7)	44,3 (6) / 39,7 (7)		
		Heating	Nom. l/min	29,3 (6) / 28,7 (7)	34,7 (6) / 36,1 (7)	46,1 (6) / 46,1 (7)		
General	Supplier/Manufacturer details	Name and address Daikin Europe N.V. - Zandvoordestraat 300, 8400 Oostende, Belgium						
		Nombre o marca comercial Daikin Europe N.V.						
	Product description	Bomba de calor de aire-agua			Sí			
		Bomba de calor salmuera-agua			No			
		Calentador combinado con bomba de calor			No			
		Bomba de calor de baja temperatura			No			
		Calentador integrado adicional			Sí			
		Bomba de calor de agua-agua			No			
	Nivel de potencia sonora LW(A) (según EN14825)	Indoor		dB(A)	44,0 (8)			
		Exterior		dB(A)	62,0			
LW(A) Nivel de potencia sonora (conforme a EN14825)	Sound condition Ecodesign and energy label							
Calefacción de espacios general	Unidad aire-agua	Flujo nominal (exterior)			m ³ /h	3.350	4.220	5.100
		Otros			Control de capacidad			
				Inverter				
				Pck (modo de calentador del cárter)				
				kW				
				0,000				
				Poff (modo de desconexión)				
				kW				
				0,023				
				Psb (modo de espera)				
			kW					
			0,023					
			Pto (termostato desconectado)					
			kW					
			0,023					
			Calentador suplementario integrado					
			Psup					
			kW					
			6,0					
			Tipo de entrada de energía					
			Eléctrico					
Calef. de habitaciones	Temp. del agua de salida, clima medio 55°C	General	Consumo energético anual		kWh	6.312	6.962	7.392
			ηs (Efic. estac. de calef. de habitaciones)		%	128		
		Valor nominal P a -10°C		kW	10	11	12	
		Consumo energ. anual Qhe (GCV)		Gj	23	25	27	
		SCOP			3,27	3,26	3,35	
		Clase de efic. estac. de calef. de habitaciones			A++			

2 Specifications

1 - 1 ERLA11-16DW1

2

Especificaciones técnicas			EBBX11D6V + ERLA11DW1	EBBX16D6V + ERLA14DW1	EBBX16D6V + ERLA16DW1	
Calef. de habitaciones	Temp. del agua de salida, clima medio 55°C	Condición A (-7°CBS/-8°CBH)	Cdh (Calef. de degradación)	1,0		
			COPd	1,89	1,80	1,95
			Pdh kW	7,9	8,5	9,4
			PERd %	75,6	72,0	78,0
		Condición B (2°CBS/1°C CBH)	Cdh (Calef. de degradación)		1,0	
			COPd	3,25	3,28	3,27
			Pdh kW	5,4	6,2	6,9
			PERd %	130,0	131,2	130,8
		Condición C (7°CBS/6°CBH)	Cdh (Calef. de degradación)		1,0	
		COPd	4,81	4,88	4,93	
		Pdh kW		4,4		
		PERd %	192,4	195,2	197,2	
	Condición D (12°CBS/11°C BH)	Cdh (Calef. de degradación)		1,0		
		COPd	6,41	6,58	6,60	
		Pdh kW		5,3		
		PERd %	256,4	263,2	264,0	
	Tol (límite de funcionamiento de Temp.)	COPd	1,68	1,76	1,50	
		Pdh kW	6,8	7,0	6,0	
		PERd %	67,2	70,4	60,0	
		TOL °C		-10		
		WTOL °C		55		
Capacidad supl. potencia calorífica nom.	Psup (Tdesign -10°C)	kW	3,2	4,0	6,1	
Tbiv (temperatura bivalen-	COPd		1,96	1,87	2,13	
	Pdh kW		8,2	8,9	10,1	
	PERd %		78,4	74,8	85,2	
	Tbiv °C			-5		
Temp. del agua de salida en clima frío 55°C	General	Consumo energético anual	kWh	8.031	8.974	9.510
		ηs (Efic. estac. de calef. de habitaciones)	%	120	118	121
		Valor nominal P a -22°C	kW	10	11	12
		Consumo energ. anual Qhe (GCV)	Gj	29	32	34
Temperatura del agua de salida en clima cálido 55°C	General	Consumo energético anual	kWh	3.157	3.717	3.690
		ηs (Efic. estac. de calef. de habitaciones)	%	166	171	172
		Valor nominal P a 2°C	kW	10		12.1
		Consumo energ. anual Qhe (GCV)	Gj	11		13
Condición B (2°CBS/1°C CBH)	Cdh (Calef. de degradación)			1,0		
	COPd		2,24	2,20	2,17	
	Pdh kW		9,0	10,1	9,8	

2 Specifications

1 - 1 ERLA11-16DW1

Especificaciones técnicas				EBBX11D6V + ERLA11DW1	EBBX16D6V + ERLA14DW1	EBBX16D6V + ERLA16DW1	
Calef. de habitaciones 	Temperatura del agua de salida en clima cálido 55°C	Condición B (2°CBS/1°C-BH)	PERd %	89,6	88,0	86,8	
		Condición C (7°CBS/6°C-BH)	Cdh (Calef. de degradación)			1,0	
			COPd		3,74		3,83
			Pdh kW		6,2		7,6
			PERd %		149,6		153,2
		Condición D (12°CBS/11°C-BH)	Cdh (Calef. de degradación)			1,0	
			COPd		5,68		5,69
			Pdh kW			5,0	
			PERd %		227,2		227,6
		Tbiv (temperatura bivalen-	Tbiv	COPd		2,41	2,65
Pdh kW				8,5	11,1	11,0	
PERd %				96,4	106,0	96,0	
Tbiv °C				4		3	
Temp. del agua de salida en clima medio 35°C	General	Consumo energético anual	kWh	4.378	4.851	5.293	
		ηs (Efic. estac. de calef. de habitaciones)	%	186		184	
		Valor nominal P a -10°C	kW	10	11	12	
		Consumo energ. anual Qhe (GCV)	Gj	16	17	19	
		SCOP		4,72		4,68	
		Clase de efic. estac. de calef. de habitaciones			A+++		
		Condición A (-7°CBS/-8°C-BH)	COPd		3,03	2,99	2,87
			Pdh kW		9,2	9,8	11,2
			PERd %		121,2	119,6	114,8
		Condición B (2°CBS/1°C-BH)	Cdh (Calef. de degradación)	COPd		4,37	4,35
Pdh kW				5,5	6,1	6,7	
PERd %				174,8	174,0	173,2	
Cdh (Calef. de degradación)					1,0		
Condición C (7°CBS/6°C-BH)	Cdh (Calef. de degradación)	COPd		6,74	6,70	6,83	
		Pdh kW			4,6	4,7	
		PERd %		269,6	268,0	273,2	
		Cdh (Calef. de degradación)			1,0		
Condición D (12°CBS/11°C-BH)	Cdh (Calef. de degradación)	COPd		8,54	8,65	8,82	
		Pdh kW			5,4	5,5	
		PERd %		341,6	346,0	352,8	
		COPd		2,73	2,71	2,52	
Tol (límite de funcionamiento de Temp.)	Pd	Pdh kW		8,4	9,1	10,6	
		PERd %		109,2	108,4	100,8	

2 Specifications

1 - 1 ERLA11-16DW1

2

Especificaciones técnicas				EBBX11D6V + ERLA11DW1	EBBX16D6V + ERLA14DW1	EBBX16D6V + ERLA16DW1		
Calef. de habitaciones	Temp. del agua de salida en clima medio 35°C	Tol (límite de funcionamiento de Temp.)	TOL	°C	-10			
			WTOL	°C	35			
		Tbiv (temperatura bivalente)	COPd		3,01	2,99	2,72	
			Pdh	kW	9,2	9,8	11,4	
		Capacidad supl. potencia calorífica nom.	PERd	%	120,4	119,6	108,8	
			Tbiv	°C	-8	-7	-8	
		Temperatura del agua de salida en clima frío 35°C	General	Psup (Tdesign -10°C)	kW	1,6	1,9	1,4
				Consumo energético anual	kWh	5,901	6,388	7,206
				ηs (Efic. estac. de calef. de habitaciones)	%	164	167	161
				Valor nominal P a -22°C	kW	10	11	12
Temperatura del agua de salida en clima cálido 35°C	General	Consumo energético anual	kWh	2,126	2,330	2,573		
		ηs (Efic. estac. de calef. de habitaciones)	%	248	249	246		
		Valor nominal P a 2°C	kW	10	11	12		
		Consumo energético anual Qhe (GCV)	Gj		8	9		
Condición B (2°CBS/1°C CBH)	Cdh (Calef. de degradación)			1,0				
		COPd		3,64	3,51	3,30		
		Pdh	kW	9,8	11,0	11,9		
Condición C (7°CBS/6°C CBH)	Cdh (Calef. de degradación)			1,0				
		COPd		5,70	5,77	5,64		
		Pdh	kW	6,7	7,4	8,1		
Tbiv (temperatura bivalente)	PERd			228,0	230,8	225,6		
		COPd		3,81	3,51	3,30		
		Pdh	kW	9,2	11,0	11,9		
Condición D (12°CBS/11°C CBH)	Cdh (Calef. de degradación)			1,0				
		COPd		7,87	7,73			
		Pdh	kW		5,2			
	PERd	%	314,8		309,2			

(1) Condición: Ta BS/BH 7°C/6°C - LWC 35°C (DT = 5°C) |

(2) Condición: Ta BS/BH 7°C/6°C - LWC 45°C (DT = 5°C) |

(3) Refrigeración: EW 12 ; LW 7 ; condiciones ambientales: 35 °CBS |

(4) Refrigeración: EW 23 ; LW 18 ; condiciones ambientales: 35 °CBS |

(5) Conforme a EN14825 |

(6) Condición 1: refrigeración Ta 35°C - LWE 18 (DT = 5°C); calefacción Ta BS/BH 7°C/6°C - LWC 35°C (DT = 5°C) |

(7) Condición 2: refrigeración Ta 35°C - LWE 7 (DT = 5°C); calefacción Ta BS/BH 7°C/6°C - LWC 45 (DT = 5°C) |

(8) Medido con una caída de presión de 10 kPa en el sistema de calefacción con unas condiciones de funcionamiento de agua de salida de 47-55°C en una habitación con una temperatura ambiente de 20°C. BS/BH 7°C/6°.

Especificaciones técnicas				EBBX11D9W + ERLA11DW1	EBBX16D9W + ERLA14DW1	EBBX16D9W + ERLA16DW1
SEER				5,92 (5)	5,89 (5)	5,76 (5)
Capacidad de calefacción	Nom.		kW	10,6 (1) / 9,82 (2)	12,0 (1) / 12,5 (2)	16,0 (1) / 16,0 (2)
Capacidad de refrigeración	Nom.		kW	11,2 (3) / 12,0 (4)	13,1 (3) / 13,3 (4)	13,8 (3) / 15,9 (4)
Consumo	Calefacción	Nom.	kW	2,18 (1) / 2,68 (2)	2,46 (1) / 3,42 (2)	3,53 (1) / 4,56 (2)
	Refrigeración	Nom.	kW	3,43 (3) / 2,52 (4)	4,32 (3) / 2,86 (4)	4,68 (3) / 3,82 (4)

2 Specifications

1 - 1 ERLA11-16DW1

Especificaciones técnicas				EBBX11D9W + ERLA11DW1	EBBX16D9W + ERLA14DW1	EBBX16D9W + ERLA16DW1		
COP				4,83 (1) / 3,66 (2)	4,87 (1) / 3,64 (2)	4,53 (1) / 3,51 (2)		
EER				3,26 (3) / 4,75 (4)	3,02 (3) / 4,66 (4)	2,94 (3) / 4,16 (4)		
Pump	Unidad de refrigeración	Refrigeración	kPa	35,2 (6) / 38,8 (7)	56,6 (6) / 56,8 (7)	37,0 (6) / 50,3 (7)		
		Calefacción	kPa	46,2 (6) / 47,7 (7)	62,8 (6) / 59,5 (7)	31,3 (6) / 31,3 (7)		
Intercambiador de calor del lado del agua	Caudal de agua	Refrigeración	Nom. l/min	33,5 (6) / 32,2 (7)	37,3 (6) / 37,2 (7)	44,3 (6) / 39,7 (7)		
		Heating	Nom. l/min	29,3 (6) / 28,7 (7)	34,7 (6) / 36,1 (7)	46,1 (6) / 46,1 (7)		
General	Supplier/Manufacturer details		Name and address	Daikin Europe N.V. - Zandvoordestraat 300, 8400 Oostende, Belgium				
			Nombre o marca comercial	Daikin Europe N.V.				
	Product description	Bombas de calor		Bomba de calor de aire-agua	Sí			
				Bomba de calor salmuera-agua	No			
				Calentador combinado con bomba de calor	No			
				Bomba de calor de baja temperatura	No			
				Calentador integrado adicional	Sí			
	Nivel de potencia sonora LW(A) (según EN14825)	Indoor		dB(A)	44,0 (8)			
Exterior		dB(A)	62,0					
Sound condition Ecodesign and energy label				Potencia sonora en modo calefacción, medida conforme a EN12102 y en las condiciones de EN14825				
Calefacción de espacios general	Unidad aire-agua	Flujo nominal (exterior)		m ³ /h	3.350	4.220	5.100	
		Otros		Control de capacidad	Inverter			
			Pck (modo de calentador del cárter)	kW	0,000			
			Poff (modo de desconexión)	kW	0,023			
			Psb (modo de espera)	kW	0,023			
			Pto (termostato desconectado)	kW	0,023			
	Calentador suplementario integrado	Psup		kW	9,0			
		Tipo de entrada de energía			Eléctrico			
Calef. de habitaciones	Temp. del agua de salida, clima medio 55°C	General		Consumo energético anual	kWh	6.312	6.962	7.392
				ηs (Efic. estac. de calef. de habitaciones)	%	128		
				Valor nominal Pa -10°C	kW	10	11	12
				Consumo energ. anual Qhe (GCV)	Gj	23	25	27
				SCOP		3,27	3,26	3,35
				Clase de efic. estac. de calef. de habitaciones		A++		

2 Specifications

1 - 1 ERLA11-16DW1

2

Especificaciones técnicas			EBBX11D9W + ERLA11DW1	EBBX16D9W + ERLA14DW1	EBBX16D9W + ERLA16DW1	
Calef. de habitaciones 	Temp. del agua de salida, clima medio 55°C	Condición A (7°CBS/8°CBH)	Cdh (Calef. de degradación)	1,0		
		COPd	1,89	1,80	1,95	
		Pdh kW	7,9	8,5	9,4	
		PERd %	75,6	72,0	78,0	
		Condición B (2°CBS/1°C CBH)	Cdh (Calef. de degradación)	1,0		
		COPd	3,25	3,28	3,27	
		Pdh kW	5,4	6,2	6,9	
		PERd %	130,0	131,2	130,8	
		Condición C (7°CBS/6°CBH)	Cdh (Calef. de degradación)	1,0		
	COPd	4,81	4,88	4,93		
	Pdh kW		4,4			
	PERd %	192,4	195,2	197,2		
	Condición D (12°CBS/11°CBH)	Cdh (Calef. de degradación)	1,0			
	COPd	6,41	6,58	6,60		
	Pdh kW		5,3			
	PERd %	256,4	263,2	264,0		
	Tol (límite de funcionamiento de Temp.)	COPd	1,68	1,76	1,50	
	Pdh kW	6,8	7,0	6,0		
	PERd %	67,2	70,4	60,0		
	TOL °C		-10			
	WTOL °C		55			
Capacidad supl. potencia calorífica nom.	Psup (Tdesign -10°C)	3,2	4,0	6,1		
Tbiv (temperatura bivalen-)	COPd	1,96	1,87	2,13		
	Pdh kW	8,2	8,9	10,1		
	PERd %	78,4	74,8	85,2		
	Tbiv °C		-5			
Temp. del agua de salida en clima frío 55°C	General	Consumo energético anual	8.031	8.974	9.510	
	ηs (Efic. estac. de calef. de habitaciones)	%	120	118	121	
	Valor nominal P a -22°C	kW	10	11	12	
	Consumo energ. anual Qhe (GCV)	Gj	29	32	34	
Temperatura del agua de salida en clima cálido 55°C	General	Consumo energético anual	3.157	3.717	3.690	
	ηs (Efic. estac. de calef. de habitaciones)	%	166	171	172	
	Valor nominal P a 2°C	kW	10		12.1	
	Consumo energ. anual Qhe (GCV)	Gj	11		13	
	Condición B (2°CBS/1°C CBH)	Cdh (Calef. de degradación)	1,0			
COPd	2,24	2,20	2,17			
Pdh kW	9,0	10,1	9,8			

2 Specifications

1 - 1 ERLA11-16DW1

Especificaciones técnicas				EBBX11D9W + ERLA11DW1	EBBX16D9W + ERLA14DW1	EBBX16D9W + ERLA16DW1
Calef. de habitaciones Temperatura del agua de salida en clima cálido 55°C	Condición B (2°CBS/1°C-BH) Condición C (7°CBS/6°C-BH) Condición D (12°CBS/11°C-BH)	PERd	%	89,6	88,0	86,8
		Cdh (Calef. de degradación)			1,0	
		COPd		3,74		3,83
		Pdh	kW	6,2		7,6
		PERd	%	149,6		153,2
		Cdh (Calef. de degradación)			1,0	
		COPd		5,68		5,69
		Pdh	kW		5,0	
		PERd	%	227,2		227,6
		Tbiv	COPd	2,41		2,65
(temperatura bivalen-		Pdh	kW	8,5	11,1	11,0
		PERd	%	96,4	106,0	96,0
		Tbiv	°C		4	3
	Temp. del agua de salida en clima medio 35°C	General	Consumo energético anual	kWh	4.378	4.851
		ηs (Efic. estac. de calef. de habitaciones)	%	186		184
		Valor nominal P a -10°C	kW	10	11	12
		Consumo energ. anual Qhe (GCV)	Gj	16	17	19
		SCOP		4,72		4,68
		Clase de efic. estac. de calef. de habitaciones			A+++	
Condición A (-7°CBS/-8°C-BH)		COPd		3,03	2,99	2,87
		Pdh	kW	9,2	9,8	11,2
		PERd	%	121,2	119,6	114,8
Condición B (2°CBS/1°C-BH)		Cdh (Calef. de degradación)			1,0	
		COPd		4,37	4,35	4,33
		Pdh	kW	5,5	6,1	6,7
	PERd	%	174,8	174,0	173,2	
Condición C (7°CBS/6°C-BH)		Cdh (Calef. de degradación)			1,0	
		COPd		6,74	6,70	6,83
		Pdh	kW		4,6	4,7
		PERd	%	269,6	268,0	273,2
Condición D (12°CBS/11°C-BH)		Cdh (Calef. de degradación)			1,0	
		COPd		8,54	8,65	8,82
		Pdh	kW		5,4	5,5
		PERd	%	341,6	346,0	352,8
Tol (límite de funcionamiento de Temp.)		COPd		2,73	2,71	2,52
		Pdh	kW	8,4	9,1	10,6
		PERd	%	109,2	108,4	100,8

2 Specifications

1 - 1 ERLA11-16DW1

2

Especificaciones técnicas				EBBX11D9W + ERLA11DW1	EBBX16D9W + ERLA14DW1	EBBX16D9W + ERLA16DW1	
Calef. de habitaciones	Temp. del agua de salida en clima medio	TOL	°C		-10		
		WTOL	°C		35		
	35°C	Tbiv	COPd		3,01	2,99	2,72
		Pdh	kW		9,2	9,8	11,4
	Temperatura del agua de salida en clima frío	PERd	%		120,4	119,6	108,8
		Tbiv	°C		-8	-7	-8
	35°C	Capacidad supl. potencia calorífica nom.	Psup (Tdesign -10°C)	kW	1,6	1,9	1,4
		General	Consumo energético anual	kWh	5.901	6.388	7.206
	Temperatura del agua de salida en clima cálido	35°C	ηs (Efic. estac. de calef. de habitaciones)	%	164	167	161
			Valor nominal P a -22°C	kW	10	11	12
Consumo energ. anual Qhe (GCV)			Gj	21	23	26	
General			Consumo energético anual	kWh	2.126	2.330	2.573
Condición B (2°CBS/1°C CBH)	7°C	ηs (Efic. estac. de calef. de habitaciones)	%	248	249	246	
		Valor nominal P a 2°C	kW	10	11	12	
		Consumo energ. anual Qhe (GCV)	Gj		8	9	
		Cdh (Calef. de degradación)			1,0		
Condición C (7°CBS/6°C CBH)	12°C	COPd		3,64	3,51	3,30	
		Pdh	kW	9,8	11,0	11,9	
		PERd	%	145,6	140,4	132,0	
		Cdh (Calef. de degradación)			1,0		
Tbiv (temperatura bivalente)	35°C	COPd		5,70	5,77	5,64	
		Pdh	kW	6,7	7,4	8,1	
		PERd	%	228,0	230,8	225,6	
		COPd		3,81	3,51	3,30	
Condición D (12°CBS/11°C CBH)	10°C	Pdh	kW	9,2	11,0	11,9	
		PERd	%	152,4	140,4	132,0	
		Tbiv	°C	3		2	
		Cdh (Calef. de degradación)			1,0		
		COPd		7,87		7,73	
		Pdh	kW		5,2		
		PERd	%	314,8		309,2	

(1)Condición: Ta BS/BH 7°C/6°C - LWC 35°C (DT = 5°C) |

(2)Condición: Ta BS/BH 7°C/6°C - LWC 45°C (DT=5°C) |

(3)Refrigeración: EW 12 ; LW 7 ; condiciones ambientales: 35 °CBS |

(4)Refrigeración: EW 23 ; LW 18 ; condiciones ambientales: 35 °CBS |

(5)Conforme a EN14825 |

(6)Condición 1: refrigeración Ta 35°C - LWE 18 (DT = 5°C); calefacción Ta BS/BH 7°C/6°C - LWC 35°C (DT = 5°C) |

(7)Condición 2: refrigeración Ta 35°C - LWE 7 (DT = 5°C); calefacción Ta BS/BH 7°C/6°C - LWC 45 (DT = 5°C) |

(8)Medido con una caída de presión de 10 kPa en el sistema de calefacción con unas condiciones de funcionamiento de agua de salida de 47-55°C en una habitación con una temperatura ambiente de 20°C. BS/BH 7°C/6°.

Especificaciones técnicas			EBVH11S18D6V + ERLA11DW1	EBVH11S23D6V + ERLA11DW1	EBVH16S18D6V + ERLA14DW1	EBVH16S23D6V + ERLA14DW1	EBVH16S18D6V + ERLA16DW1	EBVH16S23D6V + ERLA16DW1
Capacidad de calefacción	Nom.	kW	10,6 (1) / 9,82 (2)		12,0 (1) / 12,5 (2)		16,0 (1) / 16,0 (2)	
Consumo	Calefacción	Nom.	2,18 (1) / 2,68 (2)		2,46 (1) / 3,42 (2)		3,53 (1) / 4,56 (2)	
	Domestic hot water from 10°C to 50°C	Nom.	2,44	3,41	2,44	3,41	2,44	3,41

2 Specifications

1 - 1 ERLA11-16DW1

Especificaciones técnicas				EBVH11S18D6V + ERLA11DW1	EBVH11S23D6V + ERLA11DW1	EBVH16S18D6V + ERLA14DW1	EBVH16S23D6V + ERLA14DW1	EBVH16S18D6V + ERLA16DW1	EBVH16S23D6V + ERLA16DW1
Heat up time from 10°C to 50°C		hr		1h15min at 7°C ambient temperature	1h07min at 7°C ambient temperature	1h15min at 7°C ambient temperature	1h07min at 7°C ambient temperature	1h15min at 7°C ambient temperature	1h07min at 7°C ambient temperature
COP				4,83 (1) / 3,66 (2)		4,87 (1) / 3,64 (2)		4,53 (1) / 3,51 (2)	
Pump	Unidad de presión estática externa nominal	Calefacción	kPa	46,9 (3) / 48,3 (4)		66,3 (3) / 62,9 (4)		33,7 (3) / 33,7 (4)	
Intercambiador de calor del lado del agua	Caudal de agua	Heating	Nom.	l/min		29,3 (3) / 28,7 (4)		34,7 (3) / 36,1 (4)	
General	Supplier/ Manufacturer details	Name and address		Daikin Europe N.V. - Zandvoordestraat 300, 8400 Oostende, Belgium					
	Product description	Nombre o marca comercial		Daikin Europe N.V.					
		Bombas de calor de aire-agua		Sí					
		Bombas de calor salmuera-agua		No					
		Calentador combinado con bomba de calor		Sí					
		Bombas de calor de baja temperatura		No					
		Calentador integrado adicional		Sí					
		Bombas de calor de agua-agua		No					
	Nivel de potencia sonora LW(A) (según EN14825)	Indoor	dB(A)	44,0 (5)					
	LW(A) Nivel de potencia sonora (conforme a EN14825)	Exterior	dB(A)	62,0					
Sound condition Ecodesign and energy label				Potencia sonora en modo calefacción, medida conforme a EN12102 y en las condiciones de EN14825					
Calefacción de espacios general	Unidad aire-agua	Flujo nominal (exterior)	m³/h	3.350		4.220		5.100	
	Otros	Control de capacidad		Inverter					
		Pck (modo de calentador del cárter)	kW	0,000					
		Poff (modo de desconexión)	kW	0,023					
		Psb (modo de espera)	kW	0,023					
	Pto (termostato desconectado)	kW	0,023						
Calentamiento de agua caliente sanitaria	General	Perfil de carga declarado		L	XL	L	XL	L	XL
		Función para fijar el calentamiento del agua en horas de menor demanda		No					
Calefacción de espacios general	Calentador suplementario integrado	Psup	kW	6,0					
		Tipo de entrada de energía		Eléctrico					
Calentamiento de agua caliente sanitaria	Clima medio	AEC (consumo eléctrico anual)	kWh	886	1.542	886	1.542	886	1.542
		COPdhw		2,73	2,63	2,73	2,63	2,73	2,63
		Tiempo de calentamiento		1h 21min	1h 11min	1h 21min	1h 11min	1h 21min	1h 11min
		Agua mezclada a 40°C	l	244,0	295,0	244,0	295,0	244,0	295,0
		ηwh (water heating efficiency)	%	116	109	116	109	116	109
		Qelec (consumo eléctrico diario)	kWh	4,260	7,260	4,260	7,260	4,260	7,260
		Temperatura de referencia del agua caliente	°C	52,7	51,5	52,7	51,5	52,7	51,5
		Consumo en espera	W	42,0	43,2	42,0	43,2	42,0	43,2

2 Specifications

1 - 1 ERLA11-16DW1

Especificaciones técnicas			EBVH11S18D6V + ERLA11DW1	EBVH11S23D6V + ERLA11DW1	EBVH16S18D6V + ERLA14DW1	EBVH16S23D6V + ERLA14DW1	EBVH16S18D6V + ERLA16DW1	EBVH16S23D6V + ERLA16DW1
Calentamiento de agua caliente sanitaria	Clima medio	Clase de eficiencia energética de calentamiento de agua	A+	A	A+	A	A+	A
		Clima frío	AEC (consumo eléctrico anual) kWh	1.087	1.963	1.087	1.963	1.087
	COPdhw		2,24	2,08	2,24	2,08	2,24	2,08
	ηwh (water heating efficiency) %		94	85	94	85	94	85
	Qelec (consumo eléctrico diario) kWh		5,200	9,180	5,200	9,180	5,200	9,180
	Consumo en espera W		45,9	43,1	45,9	43,1	45,9	43,1
	Clima cálido	AEC (consumo eléctrico anual) kWh	737	1.349	737	1.349	737	1.349
		COPdhw	3,26	3,00	3,26	3,00	3,26	3,00
		Tiempo de calentamiento	1h 16min	1h 10min	1h 16min	1h 10min	1h 16min	1h 10min
		Agua mezclada a 40°C l	244,0	295,0	244,0	295,0	244,0	295,0
		ηwh (water heating efficiency) %	139	124	139	124	139	124
		Qelec (consumo eléctrico diario) kWh	3,570	6,350	3,570	6,350	3,570	6,350
		Temperatura de referencia del agua caliente °C	52,7	51,5	52,7	51,5	52,7	51,5
		Consumo en espera W	38,4	37,6	38,4	37,6	38,4	37,6
	Calef. de habitaciones	Temp. del agua de salida, clima medio 55°C	General	Consumo energético anual kWh	6.397		7.047	
ηs (Efic. estac. de calef. de habitaciones) %			126				130	
55°C		Valor nominal P a -10°C kW	10		11		12	
		Consumo energ. anual Qhe (GCV) GJ	23		25		27	
		SCOP	3,23		3,22		3,32	
		Clase de efic. estac. de calef. de habitaciones			A++			
		Condición A (-7°CBS/+8°CBH)	Cdh (Calef. de degradación)			1,0		
			COPd	1,89		1,80		1,95
			Pdh kW	7,9		8,5		9,4
			PERd %	75,6		72,0		78,0
		Condición B (2°CBS/1°CBH)	Cdh (Calef. de degradación)			1,0		
			COPd	3,25		3,28		3,27
			Pdh kW	5,4		6,2		6,9
		Condición C (7°CBS/6°CBH)	Cdh (Calef. de degradación)			1,0		
			COPd	4,81		4,88		4,93
			Pdh kW	192,4		195,2		197,2
		Condición D (12°CBS/11°CBH)	Cdh (Calef. de degradación)			1,0		
			COPd	6,41		6,58		6,60
			Pdh kW			5,3		
			PERd %	256,4		263,2		264,0
Tol (límite de funcionamiento de Temp.)	COPd	1,68		1,76		1,50		

2 Specifications

1 - 1 ERLA11-16DW1

Especificaciones técnicas					EBVH11S18D6V + ERLA11DW1	EBVH11S23D6V + ERLA11DW1	EBVH16S18D6V + ERLA14DW1	EBVH16S23D6V + ERLA14DW1	EBVH16S18D6V + ERLA16DW1	EBVH16S23D6V + ERLA16DW1	
Calef. de habitaciones	Temp. del agua de salida, clima medio 55°C	Tol (límite de funcionamiento de Temp.)	Pdh	kW	6,8		7,0		6,0		
			PERd	%	67,2		70,4		60,0		
		Capacidad supl. potencia calorífica nom.	TOL	°C			-10				
			WTOL	°C			55				
			Psup (Tdesign -10°C)	kW	3,2		4,0		6,1		
	Tbiv (temperatura bivalente)	COPd	Pdh	kW	1,96		1,87		2,13		
			PERd	%	8,2		8,9		10,1		
		Tbiv	PERd	%	78,4		74,8		85,2		
			Tbiv	°C			-5				
			Consumo energético anual Qhe (GCV)	Gj	29		32		34		
Temp. del agua de salida en clima frío 55°C	General	Consumo energético anual	kWh	8.082		9.024		9.561			
		ηs (Efic. estac. de calef. de habitaciones)	%	119		117		121			
		Valor nominal P a -22°C	kW	10		11		12			
		Consumo energético anual Qhe (GCV)	Gj	29		32		34			
		Consumo energético anual	kWh	3.258		3.818		3.792			
Temperatura del agua de salida en clima cálido 55°C	General	ηs (Efic. estac. de calef. de habitaciones)	%	161		166		168			
		Valor nominal P a 2°C	kW	10		12,1					
		Consumo energético anual Qhe (GCV)	Gj	12		14					
		Cdh (Calef. de degradación)				1,0					
		COPd		2,24		2,20		2,17			
Condición B (2°CBS/1°C CBH)	PdH	Pdh	kW	9,0		10,1		9,8			
		PERd	%	89,6		88,0		86,8			
		Cdh (Calef. de degradación)				1,0					
		COPd		3,74		3,83					
		Pdh	kW	6,2		7,6					
Condición C (7°CBS/6°C CBH)	PERd	PERd	%	149,6		153,2					
		Cdh (Calef. de degradación)				1,0					
		COPd		5,68		5,69					
		Pdh	kW			5,0					
		PERd	%	227,2		227,6					
Tbiv (temperatura bivalente)	COPd	Pdh	kW	2,41		2,65		2,40			
		Pdh	kW	8,5		11,1		11,0			
		PERd	%	96,4		106,0		96,0			
		Tbiv	°C		4			3			
		Consumo energético anual	kWh	4.462		4.935		5.377			
Temp. del agua de salida en clima medio 35°C	General	ηs (Efic. estac. de calef. de habitaciones)	%	182		181					
		Valor nominal P a -10°C	kW	10		11		12			
		Consumo energético anual Qhe (GCV)	Gj	16		18		19			
		Cdh (Calef. de degradación)				1,0					
		COPd		5,68		5,69					

2 Specifications

1 - 1 ERLA11-16DW1

2

Especificaciones técnicas				EBVH11S18D6V + ERLA11DW1	EBVH11S23D6V + ERLA11DW1	EBVH16S18D6V + ERLA14DW1	EBVH16S23D6V + ERLA14DW1	EBVH16S18D6V + ERLA16DW1	EBVH16S23D6V + ERLA16DW1
Calef. de habitaciones 	Temp. del agua de salida en clima medio 35°C	General	SCOP	4,63		4,60		4,61	
			Clase de efec. estac. de calef. de habitaciones			A+++			
		Condición A (7°CBS/8°CBH)	COPd	3,03		2,99		2,87	
			Pdh kW	9,2		9,8		11,2	
			PERd %	121,2		119,6		114,8	
		Condición B (2°CBS/1°C CBH)	Cdh (Calef. de degradación)			1,0			
			COPd	4,37		4,35		4,33	
			Pdh kW	5,5		6,1		6,7	
		Condición C (7°CBS/6°CBH)	PERd %	174,8		174,0		173,2	
			Cdh (Calef. de degradación)			1,0			
			COPd	6,74		6,70		6,83	
		Condición D (12°CBS/11°C CBH)	Pdh kW		4,6			4,7	
			PERd %	269,6		268,0		273,2	
			Cdh (Calef. de degradación)			1,0			
		Tol (límite de funcionamiento de Temp.)	COPd	8,54		8,65		8,82	
			Pdh kW		5,4			5,5	
			PERd %	341,6		346,0		352,8	
			TOL °C			-10			
		Tbiv (temperatura bivalente)	WTOL °C			35			
			COPd	3,01		2,99		2,72	
Pdh kW	9,2			9,8		11,4			
PERd %	120,4			119,6		108,8			
Capacidad supl. potencia calorífica nom.	Tbiv °C			-8					
	Psup (Tdesign -10°C) kW	1,6		1,9		1,4			
Temperatura del agua de salida en clima frío 35°C	General	Consumo energético anual kWh	5.951		6.439		7.257		
		ηs (Efic. estac. de calef. de habitaciones) %	163		165		160		
		Valor nominal P a -22°C kW	10		11		12		
		Consumo energ. anual Qhe (GCV) Gj	21		23		26		
Temperatura del agua de salida en clima cálido 35°C	General	Consumo energético anual kWh	2.228		2.431		2.675		
		ηs (Efic. estac. de calef. de habitaciones) %	236		239		237		
		Valor nominal P a 2°C kW	10		11		12		
		Consumo energ. anual Qhe (GCV) Gj	8		9		10		
Condición B (2°CBS/1°C CBH)	Cdh (Calef. de degradación)			1,0					
	COPd	3,64		3,51		3,30			

2 Specifications

1 - 1 ERLA11-16DW1

Especificaciones técnicas					EBVH11S18D6V + ERLA11DW1	EBVH11S23D6V + ERLA11DW1	EBVH16S18D6V + ERLA14DW1	EBVH16S23D6V + ERLA14DW1	EBVH16S18D6V + ERLA16DW1	EBVH16S23D6V + ERLA16DW1	
Calef. de habitaciones	Temperatura del agua de salida en clima cálido 35°C	Condición B (2°CBS/1°C-CBH)	Pdh PERd	kW %	9,8		11,0		11,9		
					145,6		140,4		132,0		
					Condición C (7°CBS/6°C-CBH)	Cdh (Calef. de degradación)		1,0			
						COPd		5,70		5,64	
						Pdh		6,7		8,1	
						PERd		228,0		225,6	
					Tbiv (temperatura bivalente)	COPd		3,81		3,30	
						Pdh		9,2		11,9	
						PERd		152,4		132,0	
						Tbiv		3		2	
					Condición D (12°CBS/11°C-CBH)	Cdh (Calef. de degradación)		1,0			
						COPd		7,87		7,73	
						Pdh		5,2			
						PERd		314,8		309,2	

(1)Condición: Ta BS/BH 7°C/6°C - LWC 35°C (DT = 5°C) |

(2)Condición: Ta BS/BH 7°C/6°C - LWC 45°C (Dt=5°C) |

(3)Condición 1: refrigeración Ta 35°C - LWE 18 (DT = 5°C); calefacción Ta BS/BH 7°C/6°C - LWC 35°C (DT = 5°C) |

(4)Condición 2: refrigeración Ta 35°C - LWE 7 (DT = 5°C); calefacción Ta BS/BH 7°C/6°C - LWC 45 (DT = 5°C) |

(5)Medido con una caída de presión de 10 kPa en el sistema de calefacción con unas condiciones de funcionamiento de agua de salida de 47-55°C en una habitación con una temperatura ambiente de 20°C. BS/BH 7°C/6°C. |

Refrigeración: EW 12 ; LW 7 ; condiciones ambientales: 35 °CBS |

Refrigeración: EW 23 ; LW 18 ; condiciones ambientales: 35 °CBS |

Conforme a EN14825

Especificaciones técnicas					EBVH11S18D9W + ERLA11DW1	EBVH11S23D9W + ERLA11DW1	EBVH16S18D9W + ERLA14DW1	EBVH16S23D9W + ERLA14DW1	EBVH16S18D9W + ERLA16DW1	EBVH16S23D9W + ERLA16DW1		
Capacidad de calefacción	Nom.			kW	10,6 (1) / 9,82 (2)		12,0 (1) / 12,5 (2)		16,0 (1) / 16,0 (2)			
Consumo	Calefacción	Domestic hot water from 10°C to 50°C	Nom.	kWh	2,44		3,41		2,44		3,41	
					2,44		3,41		2,44		3,41	
Heat up time from 10°C to 50°C				hr	1h15min at 7°C ambient temperature	1h07min at 7°C ambient temperature	1h15min at 7°C ambient temperature	1h07min at 7°C ambient temperature	1h15min at 7°C ambient temperature	1h07min at 7°C ambient temperature		
COP Pump	Unidad de presión estática externa nominal	Calefacción	Nom.	kPa	4,83 (1) / 3,66 (2)		4,87 (1) / 3,64 (2)		4,53 (1) / 3,51 (2)			
					46,9 (3) / 48,3 (4)		66,3 (3) / 62,9 (4)		33,7 (3) / 33,7 (4)			
Intercambiador de calor del lado del agua	Caudal de agua	Heating	Nom.	l/min	29,3 (3) / 28,7 (4)		34,7 (3) / 36,1 (4)		46,1 (3) / 46,1 (4)			
General	Supplier/Manufacturer details	Name and address			Daikin Europe N.V. - Zandvoordestraat 300, 8400 Oostende, Belgium							
		Nombre o marca comercial			Daikin Europe N.V.							
	Product description	Bomba de calor de aire-agua			Sí							
		Bomba de calor salmuera-agua			No							
		Calentador combinado con bomba de calor			Sí							
		Bomba de calor de baja temperatura			No							
	Nivel de potencia sonora LW(A) (según EN14825)	Indoor	Calentador integrado adicional			Sí						
Bomba de calor de agua-agua			No									
LW(A) Nivel de potencia sonora (conforme a EN14825)	Exterior			dB(A)	44,0 (5)							
Sound condition Ecodesign and energy label				dB(A)	62,0							
Sound condition Ecodesign and energy label					Potencia sonora en modo calefacción, medida conforme a EN12102 y en las condiciones de EN14825							

2 Specifications

1 - 1 ERLA11-16DW1

2

Especificaciones técnicas				EBVH11S18D9W + ERLA11DW1	EBVH11S23D9W + ERLA11DW1	EBVH16S18D9W + ERLA14DW1	EBVH16S23D9W + ERLA14DW1	EBVH16S18D9W + ERLA16DW1	EBVH16S23D9W + ERLA16DW1	
Calefacción de espacios general	Unidad aire-agua	Flujo nominal (exterior)	m ³ /h	3.350		4.220		5.100		
	Otros	Control de capacidad		Inverter						
		Pck (modo de calentador del cárter)	kW	0,000						
		Poff (modo de desconexión)	kW	0,023						
		Psb (modo de espera)	kW	0,023						
Pto (termostato desconectado)	kW	0,023								
Calentamiento de agua caliente sanitaria	General	Perfil de carga declarado		L	XL	L	XL	L	XL	
		Función para fijar el calentamiento del agua en horas de menor demanda		No						
Calefacción de espacios general	Calentador suplementario integrado	Psup	kW	9,0						
		Tipo de entrada de energía		Eléctrico						
Calentamiento de agua caliente sanitaria	Clima medio	AEC (consumo eléctrico anual)	kWh	886	1.542	886	1.542	886	1.542	
		COPdhw		2,73	2,63	2,73	2,63	2,73	2,63	
		Tiempo de calentamiento		1h 21min	1h 11min	1h 21min	1h 11min	1h 21min	1h 11min	
		Agua mezclada a 40°C	l	244,0	295,0	244,0	295,0	244,0	295,0	
		ηwh (water heating efficiency)	%	116	109	116	109	116	109	
		Qelec (consumo eléctrico diario)	kWh	4,260	7,260	4,260	7,260	4,260	7,260	
		Temperatura de referencia del agua caliente	°C	52,7	51,5	52,7	51,5	52,7	51,5	
		Consumo en espera	W	42,0	43,2	42,0	43,2	42,0	43,2	
Calentamiento de agua caliente sanitaria	Clima medio	Clase de eficiencia energética de calentamiento de agua		A+	A	A+	A	A+	A	
		Clima frío	AEC (consumo eléctrico anual)	kWh	1.087	1.963	1.087	1.963	1.087	1.963
	COPdhw			2,24	2,08	2,24	2,08	2,24	2,08	
	ηwh (water heating efficiency)		%	94	85	94	85	94	85	
	Qelec (consumo eléctrico diario)		kWh	5,200	9,180	5,200	9,180	5,200	9,180	
	Consumo en espera		W	45,9	43,1	45,9	43,1	45,9	43,1	
	Clima cálido		AEC (consumo eléctrico anual)	kWh	737	1.349	737	1.349	737	1.349
			COPdhw		3,26	3,00	3,26	3,00	3,26	3,00
			Tiempo de calentamiento		1h 16min	1h 10min	1h 16min	1h 10min	1h 16min	1h 10min
		Agua mezclada a 40°C	l	244,0	295,0	244,0	295,0	244,0	295,0	
		ηwh (water heating efficiency)	%	139	124	139	124	139	124	
		Qelec (consumo eléctrico diario)	kWh	3,570	6,350	3,570	6,350	3,570	6,350	
		Temperatura de referencia del agua caliente	°C	52,7	51,5	52,7	51,5	52,7	51,5	
		Consumo en espera	W	38,4	37,6	38,4	37,6	38,4	37,6	

2 Specifications

1 - 1 ERLA11-16DW1

Especificaciones técnicas			EBVH11S18D9W + ERLA11DW1	EBVH11S23D9W + ERLA11DW1	EBVH16S18D9W + ERLA14DW1	EBVH16S23D9W + ERLA14DW1	EBVH16S18D9W + ERLA16DW1	EBVH16S23D9W + ERLA16DW1
Calef. de habitaciones Temp. del agua de salida, clima medio 55°C	General	Consumo energético anual	6.397		7.047		7.477	
		ηs (Efic. estac. de calef. de habitaciones)	126				130	
		Valor nominal P a -10°C	10		11		12	
		Consumo energ. anual Qhe (GCV)	23		25		27	
		SCOP	3,23		3,22		3,32	
		Clase de efic. estac. de calef. de habitaciones			A++			
	Condición A (-7°CBS/-8°CBH)	Cdh (Calef. de degradación)			1,0			
		COPd	1,89		1,80		1,95	
		Pdh kW	7,9		8,5		9,4	
		PERd %	75,6		72,0		78,0	
	Condición B (2°CBS/1°CBH)	Cdh (Calef. de degradación)			1,0			
		COPd	3,25		3,28		3,27	
		Pdh kW	5,4		6,2		6,9	
		PERd %	130,0		131,2		130,8	
	Condición C (7°CBS/6°CBH)	Cdh (Calef. de degradación)			1,0			
		COPd	4,81		4,88		4,93	
		Pdh kW			4,4			
		PERd %	192,4		195,2		197,2	
	Condición D (12°CBS/11°CBH)	Cdh (Calef. de degradación)			1,0			
		COPd	6,41		6,58		6,60	
	Pdh kW			5,3				
	PERd %	256,4		263,2		264,0		
Tol (límite de funcionamiento de Temp.)	COPd	1,68		1,76		1,50		

2 Specifications

1 - 1 ERLA11-16DW1

2

Especificaciones técnicas					EBVH11S18D9W + ERLA11DW1	EBVH11S23D9W + ERLA11DW1	EBVH16S18D9W + ERLA14DW1	EBVH16S23D9W + ERLA14DW1	EBVH16S18D9W + ERLA16DW1	EBVH16S23D9W + ERLA16DW1
Calef. de habitaciones	Temp. del agua de salida, clima medio	Tol (límite de funcionamiento de Temp.)	Pdh	kW	6,8		7,0		6,0	
			PERd	%	67,2		70,4		60,0	
	55°C	Capacidad supl. potencia calorífica nom.	TOL	°C			-10			
			WTOL	°C			55			
	Temp. del agua de salida en clima frío	General	Psup (Tdesign -10°C)	kW	3,2		4,0		6,1	
			Tbiv (temperatura bivalente)	COPd		1,96		1,87		2,13
				Pdh	kW	8,2		8,9		10,1
				PERd	%	78,4		74,8		85,2
	55°C	General	Tbiv	°C			-5			
			Consumo energético anual	kWh	8.082		9.024		9.561	
ηs (Efic. estac. de calef. de habitaciones)			%	119		117		121		
Valor nominal P a -22°C			kW	10		11		12		
Temperatura del agua de salida en clima cálido	General	Consumo energético anual Qhe (GCV)	Gj	29		32		34		
		Consumo energético anual	kWh	3.258		3.818		3.792		
		ηs (Efic. estac. de calef. de habitaciones)	%	161		166		168		
		Valor nominal P a 2°C	kW	10		12,1				
Condicción B (2°CBS/1°C CBH)	Condicción B (Calef. de degradación)	Consumo energético anual Qhe (GCV)	Gj	12		14				
		Cdh (Calef. de degradación)				1,0				
		COPd		2,24		2,20		2,17		
		Pdh	kW	9,0		10,1		9,8		
Condicción C (7°CBS/6°C CBH)	Condicción C (Calef. de degradación)	PERd	%	89,6		88,0		86,8		
		Cdh (Calef. de degradación)				1,0				
		COPd		3,74		3,83				
		Pdh	kW	6,2		7,6				
Condicción D (12°CBS/11°C CBH)	Condicción D (Calef. de degradación)	PERd	%	149,6		153,2				
		Cdh (Calef. de degradación)				1,0				
		COPd		5,68		5,69				
		Pdh	kW			5,0				
Temp. del agua de salida en clima medio	General	PERd	%	227,2		227,6				
		Tbiv	COPd		2,41		2,65		2,40	
			Pdh	kW	8,5		11,1		11,0	
			PERd	%	96,4		106,0		96,0	
35°C	General	Tbiv	°C		4			3		
		Consumo energético anual	kWh	4.462		4.935		5.377		
		ηs (Efic. estac. de calef. de habitaciones)	%	182		181				
		Valor nominal P a -10°C	kW	10		11		12		
Temp. del agua de salida en clima medio	General	Consumo energético anual Qhe (GCV)	Gj	16		18		19		

2 Specifications

1 - 1 ERLA11-16DW1

Especificaciones técnicas				EBVH11S18D9W + ERLA11DW1	EBVH11S23D9W + ERLA11DW1	EBVH16S18D9W + ERLA14DW1	EBVH16S23D9W + ERLA14DW1	EBVH16S18D9W + ERLA16DW1	EBVH16S23D9W + ERLA16DW1
Calef. de habitaciones Temp. del agua de salida en clima medio 35°C	General	SCOP		4,63		4,60		4,61	
		Clase de efec. estac. de calef. de habitaciones				A+++			
	Condición A (7°CBS/8°CBH)	COPd		3,03		2,99		2,87	
		Pdh	kW	9,2		9,8		11,2	
		PERd	%	121,2		119,6		114,8	
	Condición B (2°CBS/1°CBH)	Cdh (Calef. de degradación)				1,0			
		COPd		4,37		4,35		4,33	
		Pdh	kW	5,5		6,1		6,7	
		PERd	%	174,8		174,0		173,2	
	Condición C (7°CBS/6°CBH)	Cdh (Calef. de degradación)				1,0			
		COPd		6,74		6,70		6,83	
		Pdh	kW		4,6		4,7		
		PERd	%	269,6		268,0		273,2	
	Condición D (12°CBS/11°CBH)	Cdh (Calef. de degradación)				1,0			
		COPd		8,54		8,65		8,82	
		Pdh	kW		5,4		5,5		
		PERd	%	341,6		346,0		352,8	
	Tol (límite de funcionamiento de Temp.)	COPd		2,73		2,71		2,52	
		Pdh	kW	8,4		9,1		10,6	
		PERd	%	109,2		108,4		100,8	
	TOL	°C			-10				
	WTOL	°C			35				
Tbiv (temperatura bivalente)	COPd		3,01		2,99		2,72		
	Pdh	kW	9,2		9,8		11,4		
	PERd	%	120,4		119,6		108,8		
	Tbiv	°C	-8		-7		-8		
Capacidad supl. potencia calorífica nom.	Psup (Tdesign -10°C)	kW	1,6		1,9		1,4		
Temperatura del agua de salida en clima frío 35°C	General	Consumo energético anual	kWh	5.951		6.439		7.257	
		ηs (Efic. estac. de calef. de habitaciones)	%	163		165		160	
		Valor nominal P a -22°C	kW	10		11		12	
		Consumo energ. anual Qhe (GCV)	Gj	21		23		26	
Temperatura del agua de salida en clima cálido 35°C	General	Consumo energético anual	kWh	2.228		2.431		2.675	
		ηs (Efic. estac. de calef. de habitaciones)	%	236		239		237	
		Valor nominal P a 2°C	kW	10		11		12	
		Consumo energ. anual Qhe (GCV)	Gj	8		9		10	
	Condición B (2°CBS/1°CBH)	Cdh (Calef. de degradación)				1,0			
	COPd		3,64		3,51		3,30		

2 Specifications

1 - 1 ERLA11-16DW1

2

Especificaciones técnicas					EBVH11S18D9W + ERLA11DW1	EBVH11S23D9W + ERLA11DW1	EBVH16S18D9W + ERLA14DW1	EBVH16S23D9W + ERLA14DW1	EBVH16S18D9W + ERLA16DW1	EBVH16S23D9W + ERLA16DW1	
Calef. de habitaciones	Temperatura del agua de salida en clima cálido 35°C	Condición B (2°CBS/1°C-CBH)	PdH	kW	9,8		11,0		11,9		
					PERd	145,6		140,4		132,0	
						Cdh (Calef. de degradación)	1,0		1,0		1,0
		COPd	5,70				5,77		5,64		
			PdH	6,7			7,4		8,1		
				PERd	228,0		230,8		225,6		
		Tbiv (temperatura bivalente)			COPd	3,81		3,51		3,30	
			PdH			9,2		11,0		11,9	
				PERd		152,4		140,4		132,0	
		Tbiv			3		2		2		
			Condición D (12°CBS/11°C-CBH)		Cdh (Calef. de degradación)	1,0		1,0		1,0	
				COPd		7,87		7,73		7,73	
		PdH				5,2		5,2		5,2	
			PERd		314,8		309,2		309,2		

(1)Condición: Ta BS/BH 7°C/6°C - LWC 35°C (DT = 5°C) |

(2)Condición: Ta BS/BH 7°C/6°C - LWC 45°C (Dt=5°C) |

(3)Condición 1: refrigeración Ta 35°C - LWE 18 (DT = 5°C); calefacción Ta BS/BH 7°C/6°C - LWC 35°C (DT = 5°C) |

(4)Condición 2: refrigeración Ta 35°C - LWE 7 (DT = 5°C); calefacción Ta BS/BH 7°C/6°C - LWC 45 (DT = 5°C) |

(5)Medido con una caída de presión de 10 kPa en el sistema de calefacción con unas condiciones de funcionamiento de agua de salida de 47-55°C en una habitación con una temperatura ambiente de 20°C. BS/BH 7°C/6°C. |

Refrigeración: EW 12 ; LW 7 ; condiciones ambientales: 35 °CBS |

Refrigeración: EW 23 ; LW 18 ; condiciones ambientales: 35 °CBS |

Conforme a EN14825

Especificaciones técnicas					EBVX11S18D6V + ERLA11DW1	EBVX11S23D6V + ERLA11DW1	EBVX16S18D6V + ERLA14DW1	EBVX16S23D6V + ERLA14DW1	EBVX16S18D6V + ERLA16DW1	EBVX16S23D6V + ERLA16DW1
SEER					5,92 (5)		5,89 (5)		5,76 (5)	
Capacidad de calefacción	Nom.		kW	10,6 (1) / 9,82 (2)		12,0 (1) / 12,5 (2)		16,0 (1) / 16,0 (2)		
Capacidad de refrigeración	Nom.		kW	11,2 (3) / 12,0 (4)		13,1 (3) / 13,3 (4)		13,8 (3) / 15,9 (4)		
Consumo	Calefacción	Nom.	kW	2,18 (1) / 2,68 (2)		2,46 (1) / 3,42 (2)		3,53 (1) / 4,56 (2)		
	Refrigeración	Nom.	kW	3,43 (3) / 2,52 (4)		4,32 (3) / 2,86 (4)		4,68 (3) / 3,82 (4)		
	Domestic hot water from 10°C to 50°C	Nom.	kWh	2,44	3,41	2,44	3,41	2,44	3,41	
Heat up time from 10°C to 50°C			hr	1h15min at 7°C ambient temperature	1h07min at 7°C ambient temperature	1h15min at 7°C ambient temperature	1h07min at 7°C ambient temperature	1h15min at 7°C ambient temperature	1h07min at 7°C ambient temperature	
COP					4,83 (1) / 3,66 (2)		4,87 (1) / 3,64 (2)		4,53 (1) / 3,51 (2)	
EER					3,26 (3) / 4,75 (4)		3,02 (3) / 4,66 (4)		2,94 (3) / 4,16 (4)	
Pump	Unidad de presión estática externa nominal	Refrigeración	kPa	36,2 (6) / 39,6 (7)		59,9 (6) / 60,2 (7)		39,7 (6) / 53,5 (7)		
		Calefacción	kPa	46,9 (6) / 48,3 (7)		66,3 (6) / 62,9 (7)		33,7 (6) / 33,7 (7)		
Intercambiador de calor del lado del agua	Caudal de agua	Refrigeración	Nom.	l/min		37,3 (6) / 37,2 (7)		44,3 (6) / 39,7 (7)		
		Heating	Nom.	l/min		29,3 (6) / 28,7 (7)		34,7 (6) / 36,1 (7)		

2 Specifications

1 - 1 ERLA11-16DW1

Especificaciones técnicas			EBVX11S18D6V + ERLA11DW1	EBVX11S23D6V + ERLA11DW1	EBVX16S18D6V + ERLA14DW1	EBVX16S23D6V + ERLA14DW1	EBVX16S18D6V + ERLA16DW1	EBVX16S23D6V + ERLA16DW1	
General	Supplier/ Manu- facturer details	Name and address Nombre o marca comercial	Daikin Europe N.V. - Zandvoordestraat 300, 8400 Oostende, Belgium Daikin Europe N.V.						
	Product description	Bomba de calor de aire-agua	Sí						
		Bomba de calor salmuera-agua	No						
		Calentador combinado con bomba de calor	Sí						
		Bomba de calor de baja temperatura	No						
		Calentador integrado adicional	Sí						
	Bomba de calor de agua-agua	No							
Nivel de potencia sonora LW(A) (según EN14825)	Indoor	dB(A)	44,0 (8)						
LW(A) Nivel de potencia sonora (conforme a EN14825)	Exterior	dB(A)	62,0						
Sound condition	Ecodesign and energy label		Potencia sonora en modo calefacción, medida conforme a EN12102 y en las condiciones de EN14825						
Calefacción de espacios general	Unidad aire-agua	Flujo nominal (exterior)	m ³ /h	3.350		4.220		5.100	
	Otros	Control de capacidad		Inverter					
		Pck (modo de calentador del cárter)	kW	0,000					
		Poff (modo de desconexión)	kW	0,023					
		Psb (modo de espera)	kW	0,023					
		Pto (termostato desconectado)	kW	0,023					
Calentamiento de agua caliente sanitaria	General	Perfil de carga declarado		L	XL	L	XL	L	XL
		Función para fijar el calentamiento del agua en horas de menor demanda	No						
Calefacción de espacios general	Calentador suplementario integrado	Psup	kW	6,0					
		Tipo de entrada de energía	Eléctrico						
Calentamiento de agua caliente sanitaria	Clima medio	AEC (consumo eléctrico anual)	kWh	886	1.542	886	1.542	886	1.542
		COPdhw		2,73	2,63	2,73	2,63	2,73	2,63

2 Specifications

1 - 1 ERLA11-16DW1

2

Especificaciones técnicas			EBVX11S18D6V + ERLA11DW1	EBVX11S23D6V + ERLA11DW1	EBVX16S18D6V + ERLA14DW1	EBVX16S23D6V + ERLA14DW1	EBVX16S18D6V + ERLA16DW1	EBVX16S23D6V + ERLA16DW1	
Calentamiento de agua caliente sanitaria	Clima medio	Tiempo de calentamiento	1h 21min	1h 11min	1h 21min	1h 11min	1h 21min	1h 11min	
		Agua mezclada a 40°C	l	244,0	295,0	244,0	295,0	244,0	295,0
		η _{wh} (water heating efficiency)	%	116	109	116	109	116	109
		Qelec (consumo eléctrico diario)	kWh	4,260	7,260	4,260	7,260	4,260	7,260
		Temperatura de referencia del agua caliente	°C	52,7	51,5	52,7	51,5	52,7	51,5
		Consumo en espera	W	42,0	43,2	42,0	43,2	42,0	43,2
		Clase de eficiencia energética de calentamiento de agua		A+	A	A+	A	A+	A
	Clima frío	AEC (consumo eléctrico anual)	kWh	1.087	1.963	1.087	1.963	1.087	1.963
		COP _{dhw}		2,24	2,08	2,24	2,08	2,24	2,08
		η _{wh} (water heating efficiency)	%	94	85	94	85	94	85
		Qelec (consumo eléctrico diario)	kWh	5,200	9,180	5,200	9,180	5,200	9,180
		Consumo en espera	W	45,9	43,1	45,9	43,1	45,9	43,1
	Clima cálido	AEC (consumo eléctrico anual)	kWh	737	1.349	737	1.349	737	1.349
		COP _{dhw}		3,26	3,00	3,26	3,00	3,26	3,00
Tiempo de calentamiento			1h 16min	1h 10min	1h 16min	1h 10min	1h 16min	1h 10min	
Agua mezclada a 40°C		l	244,0	295,0	244,0	295,0	244,0	295,0	
η _{wh} (water heating efficiency)		%	139	124	139	124	139	124	
Qelec (consumo eléctrico diario)		kWh	3,570	6,350	3,570	6,350	3,570	6,350	
Temperatura de referencia del agua caliente		°C	52,7	51,5	52,7	51,5	52,7	51,5	
Consumo en espera		W	38,4	37,6	38,4	37,6	38,4	37,6	
Calef. de habitaciones	Temp. del agua de salida, clima medio 55°C	General	Consumo energético anual	6.312		6.962		7.392	
			η _s (Efic. estac. de calef. de habitaciones)	128				131	
			Valor nominal P a -10°C	10		11		12	
			Consumo energ. anual Q _{he} (GCV)	23		25		27	
			SCOP	3,27		3,26		3,35	
			Clase de efic. estac. de calef. de habitaciones			A++			
		Condición A (-7°CBS/-8°CBH)	Cdh (Calef. de degradación)			1,0			
			COPd	1,89		1,80		1,95	
			Pdh	7,9		8,5		9,4	
			PERd	75,6		72,0		78,0	
	Condición B (2°CBS/1°C-CBH)	Cdh (Calef. de degradación)			1,0				
		COPd	3,25		3,28		3,27		
		Pdh	5,4		6,2		6,9		
	Condición C (7°CBS/6°CBH)	PERd	130,0		131,2		130,8		
		Cdh (Calef. de degradación)			1,0				
		COPd	4,81		4,88		4,93		
		Pdh			4,4				

2 Specifications

1 - 1 ERLA11-16DW1

Especificaciones técnicas				EBVX11S18D6V + ERLA11DW1	EBVX11S23D6V + ERLA11DW1	EBVX16S18D6V + ERLA14DW1	EBVX16S23D6V + ERLA14DW1	EBVX16S18D6V + ERLA16DW1	EBVX16S23D6V + ERLA16DW1	
Calef. de habitaciones	Temp. del agua de salida, clima medio 55°C	Condición C (7°CBS/6°CBH)	PERd	%	192,4		195,2		197,2	
			Cdh (Calef. de degradación)		1,0					
		Condición D (12°CBS/11°CBH)	COPd		6,41		6,58		6,60	
			Pdh	kW			5,3			
			PERd	%	256,4		263,2		264,0	
			Tol	COPd	1,68		1,76		1,50	
		(límite de funcionamiento de Temp.)	Pdh	kW	6,8		7,0		6,0	
			PERd	%	67,2		70,4		60,0	
			TOL	°C			-10			
			WTOL	°C			55			
		Capacidad supl. potencia calorífica nom.	Psup (Tdesign -10°C)	kWh	3,2		4,0		6,1	
					Tbiv	COPd	1,96		1,87	
		(temperatura bivalente)	Tbiv	Pdh	kW	8,2		8,9		10,1
				PERd	%	78,4		74,8		85,2
				Tbiv	°C			-5		
Temp. del agua de salida en clima frío 55°C	General			Consumo energético anual	kWh	8.031		8.974		9.510
		ηs (Efic. estac. de calef. de habitaciones)	%	120		118		121		
		Valor nominal P a -22°C	kW	10		11		12		
		Consumo energ. anual Qhe (GCV)	Gj	29		32		34		
		Temperatura del agua de salida en clima cálido 55°C	General	Consumo energético anual	kWh	3.157		3.717		3.690
ηs (Efic. estac. de calef. de habitaciones)	%			166		171		172		
Valor nominal P a 2°C	kW			10			12,1			
Consumo energ. anual Qhe (GCV)	Gj			11			13			
Condición B (2°CBS/1°CBH)	Cdh (Calef. de degradación)			1,0						
		COPd		2,24		2,20		2,17		
		Pdh	kW	9,0		10,1		9,8		
		PERd	%	89,6		88,0		86,8		
Condición C (7°CBS/6°CBH)	Cdh (Calef. de degradación)	1,0								
		COPd		3,74			3,83			
		Pdh	kW	6,2			7,6			
		PERd	%	149,6			153,2			
Condición D (12°CBS/11°CBH)	Cdh (Calef. de degradación)	1,0								
		COPd		5,68			5,69			
		Pdh	kW			5,0				
		PERd	%	227,2			227,6			
Tbiv (temperatura bivalente)	COPd		2,41		2,65		2,40			
		Pdh	kW	8,5		11,1		11,0		

2 Specifications

1 - 1 ERLA11-16DW1

2

Especificaciones técnicas					EBVX11S18D6V + ERLA11DW1	EBVX11S23D6V + ERLA11DW1	EBVX16S18D6V + ERLA14DW1	EBVX16S23D6V + ERLA14DW1	EBVX16S18D6V + ERLA16DW1	EBVX16S23D6V + ERLA16DW1
Calef. de habitaciones	Temperatura del agua de salida en clima cálido 55°C	Tbiv (temperatura bivalente)	PERd Tbiv	% °C	96,4	4	106,0		96,0	3
		Temp. del agua de salida en clima medio 35°C	General	Consumo energético anual	kWh	4.378		4.851		5.293
			ηs (Efic. estac. de calef. de habitaciones)	%	186		184			
			Valor nominal P a -10°C	kW	10		11		12	
			Consumo energ. anual Qhe (GCV)	Gj	16		17		19	
			SCOP		4,72		4,68			
			Clase de efic. estac. de calef. de habitaciones				A+++			
Condición A (-7°CBS/-8°CBH)			COPd		3,03		2,99		2,87	
			Pdh	kW	9,2		9,8		11,2	
			PERd	%	121,2		119,6		114,8	
Condición B (2°CBS/1°C CBH)			Cdh (Calef. de degradación)				1,0			
			COPd		4,37		4,35		4,33	
			Pdh	kW	5,5		6,1		6,7	
Condición C (7°CBS/6°CBH)			Cdh (Calef. de degradación)				1,0			
			COPd		6,74		6,70		6,83	
			Pdh	kW		4,6		4,7		
Condición D (12°CBS/11°CBH)			PERd	%	269,6		268,0		273,2	
			Cdh (Calef. de degradación)				1,0			
			COPd		8,54		8,65		8,82	
Tol (límite de funcionamiento de Temp.)			Pdh	kW		5,4		5,5		
			PERd	%	341,6		346,0		352,8	
			COPd		2,73		2,71		2,52	
Tbiv (temperatura bivalente)			Pdh	kW	8,4		9,1		10,6	
			PERd	%	109,2		108,4		100,8	
			TOL	°C			-10			
Capacidad supl. potencia calorífica nom.			WTOL	°C			35			
			COPd		3,01		2,99		2,72	
			Pdh	kW	9,2		9,8		11,4	
Temperatura del agua de salida en clima frío 35°C			PERd	%	120,4		119,6		108,8	
			Tbiv	°C	-8		-7		-8	
			Psup (Tdesign -10°C)	kW	1,6		1,9		1,4	
Temperatura del agua de salida en clima frío 35°C	General		Consumo energético anual	kWh	5.901		6.388		7.206	
			ηs (Efic. estac. de calef. de habitaciones)	%	164		167		161	
			Valor nominal P a -22°C	kW	10		11		12	
			Consumo energ. anual Qhe (GCV)	Gj	21		23		26	

2 Specifications

1 - 1 ERLA11-16DW1

Especificaciones técnicas				EBVX11S18D6V + ERLA11DW1	EBVX11S23D6V + ERLA11DW1	EBVX16S18D6V + ERLA14DW1	EBVX16S23D6V + ERLA14DW1	EBVX16S18D6V + ERLA16DW1	EBVX16S23D6V + ERLA16DW1	
Calef. de habitaciones Temperatura del agua de salida en clima cálido 35°C	General	Consumo energético anual	kWh	2.126		2.330		2.573		
		ηs (Efic. estac. de calef. de habitaciones)	%	248		249		246		
		Valor nominal P a 2°C	kW	10		11		12		
		Consumo energ. anual Qhe (GCV)	Gj	8		8		9		
	Condición B (2°CBS/1°C CBH)	Cdh (Calef. de degradación)		1,0						
		COPd		3,64		3,51		3,30		
		Pdh	kW	9,8		11,0		11,9		
		PERd	%	145,6		140,4		132,0		
	Condición C (7°CBS/6°C CBH)	Cdh (Calef. de degradación)		1,0						
		COPd		5,70		5,77		5,64		
		Pdh	kW	6,7		7,4		8,1		
		PERd	%	228,0		230,8		225,6		
	Tbiv (temperatura bivalente)	COPd		3,81		3,51		3,30		
		Pdh	kW	9,2		11,0		11,9		
		PERd	%	152,4		140,4		132,0		
		Tbiv	°C	3		2		2		
Condición D (12°CBS/11°C CBH)	Cdh (Calef. de degradación)		1,0							
	COPd		7,87		7,73		7,73			
	Pdh	kW	5,2		5,2		5,2			
	PERd	%	314,8		309,2		309,2			

(1)Condición: Ta BS/BH 7°C/6°C - LWC 35°C (DT = 5°C) |

(2)Condición: Ta BS/BH 7°C/6°C - LWC 45°C (DT=5°C) |

(3)Refrigeración: EW 12 ; LW 7 ; condiciones ambientales: 35 °CBS |

(4)Refrigeración: EW 23 ; LW 18 ; condiciones ambientales: 35 °CBS |

(5)Conforme a EN14825 |

(6)Condición 1: refrigeración Ta 35°C - LWE 18 (DT = 5°C); calefacción Ta BS/BH 7°C/6°C - LWC 35°C (DT = 5°C) |

(7)Condición 2: refrigeración Ta 35°C - LWE 7 (DT = 5°C); calefacción Ta BS/BH 7°C/6°C - LWC 45 (DT = 5°C) |

(8)Medido con una caída de presión de 10 kPa en el sistema de calefacción con unas condiciones de funcionamiento de agua de salida de 47-55°C en una habitación con una temperatura ambiente de 20°C. BS/BH 7°C/6°.

Especificaciones técnicas				EBVX11S18D9W + ERLA11DW1	EBVX11S23D9W + ERLA11DW1	EBVX16S18D9W + ERLA14DW1	EBVX16S23D9W + ERLA14DW1	EBVX16S18D9W + ERLA16DW1	EBVX16S23D9W + ERLA16DW1	
SEER				5,92 (5)		5,89 (5)		5,76 (5)		
Capacidad de calefacción	Nom.		kW	10,6 (1) / 9,82 (2)		12,0 (1) / 12,5 (2)		16,0 (1) / 16,0 (2)		
Capacidad de refrigeración	Nom.		kW	11,2 (3) / 12,0 (4)		13,1 (3) / 13,3 (4)		13,8 (3) / 15,9 (4)		
Consumo	Calefacción	Nom.	kW	2,18 (1) / 2,68 (2)		2,46 (1) / 3,42 (2)		3,53 (1) / 4,56 (2)		
	Refrigeración	Nom.	kW	3,43 (3) / 2,52 (4)		4,32 (3) / 2,86 (4)		4,68 (3) / 3,82 (4)		
	Domestic hot water from 10°C to 50°C	Nom.	kWh	2,44	3,41	2,44	3,41	2,44	3,41	
Heat up time from 10°C to 50°C			hr	1h15min at 7°C ambient temperature	1h07min at 7°C ambient temperature	1h15min at 7°C ambient temperature	1h07min at 7°C ambient temperature	1h15min at 7°C ambient temperature	1h07min at 7°C ambient temperature	
COP				4,83 (1) / 3,66 (2)		4,87 (1) / 3,64 (2)		4,53 (1) / 3,51 (2)		
EER				3,26 (3) / 4,75 (4)		3,02 (3) / 4,66 (4)		2,94 (3) / 4,16 (4)		
Pump	Unidad de presión estática externa nominal	Refrigeración	kPa	36,2 (6) / 39,6 (7)		59,9 (6) / 60,2 (7)		39,7 (6) / 53,5 (7)		
		Calefacción	kPa	46,9 (6) / 48,3 (7)		66,3 (6) / 62,9 (7)		33,7 (6) / 33,7 (7)		
Intercambiador de calor del lado del agua	Caudal de agua	Refrigeración	Nom.	l/min	33,5 (6) / 32,2 (7)		37,3 (6) / 37,2 (7)		44,3 (6) / 39,7 (7)	
		Heating	Nom.	l/min	29,3 (6) / 28,7 (7)		34,7 (6) / 36,1 (7)		46,1 (6) / 46,1 (7)	

2 Specifications

1 - 1 ERLA11-16DW1

2

Especificaciones técnicas			EBVX11S18D9W + ERLA11DW1	EBVX11S23D9W + ERLA11DW1	EBVX16S18D9W + ERLA14DW1	EBVX16S23D9W + ERLA14DW1	EBVX16S18D9W + ERLA16DW1	EBVX16S23D9W + ERLA16DW1	
General	Supplier/ Manu- facturer details	Name and address Nombre o marca comercial	Daikin Europe N.V. - Zandvoordestraat 300, 8400 Oostende, Belgium Daikin Europe N.V.						
	Product descrip- tion	Bomba de calor de aire-agua	Sí						
		Bomba de calor salmuera-agua	No						
		Calentador combinado con bomba de calor	Sí						
		Bomba de calor de baja temperatura	No						
		Calentador integrado adicional	Sí						
	Bomba de calor de agua-agua	No							
Nivel de potencia sonora LW(A) (según EN14825)	Indoor	dB(A)	44,0 (8)						
LW(A) Nivel de potencia sonora (conforme a EN14825)	Exterior	dB(A)	62,0						
Sound condition Ecodesign and energy label			Potencia sonora en modo calefacción, medida conforme a EN12102 y en las condiciones de EN14825						
Calefacción de espacios general	Unidad aire-agua	Flujo nominal (exterior)	m ³ /h	3.350		4.220		5.100	
	Otros	Control de capacidad		Inverter					
		Pck (modo de calentador del cárter)	kW	0,000					
		Poff (modo de desconexión)	kW	0,023					
		Psb (modo de espera)	kW	0,023					
	Pto (termostato desconec- tado)	kW	0,023						
Calentamiento de agua caliente sanitaria	General	Perfil de carga declarado		L	XL	L	XL	L	XL
		Función para fijar el calentamiento del agua en horas de menor demanda	No						
Calefacción de espacios general	Calen- tador suple- mentario integra- do	Psup	kW	9,0					
		Tipo de entrada de energía	Eléctrico						
Calentamiento de agua caliente sanitaria	Clima medio	AEC (consumo eléctrico anual)	kWh	886	1.542	886	1.542	886	1.542
		COPdhw		2,73	2,63	2,73	2,63	2,73	2,63

2 Specifications

1 - 1 ERLA11-16DW1

Especificaciones técnicas			EBVX11S18D9W + ERLA11DW1	EBVX11S23D9W + ERLA11DW1	EBVX16S18D9W + ERLA14DW1	EBVX16S23D9W + ERLA14DW1	EBVX16S18D9W + ERLA16DW1	EBVX16S23D9W + ERLA16DW1		
Calentamiento de agua caliente sanitaria	Clima medio	Tiempo de calentamiento	1h 21min	1h 11min	1h 21min	1h 11min	1h 21min	1h 11min		
		Agua mezclada a 40°C	l	244,0	295,0	244,0	295,0	244,0	295,0	
		η _{wh} (water heating efficiency)	%	116	109	116	109	116	109	
		Qelec (consumo eléctrico diario)	kWh	4,260	7,260	4,260	7,260	4,260	7,260	
		Temperatura de referencia del agua caliente	°C	52,7	51,5	52,7	51,5	52,7	51,5	
		Consumo en espera	W	42,0	43,2	42,0	43,2	42,0	43,2	
		Clase de eficiencia energética de calentamiento de agua		A+	A	A+	A	A+	A	
	Clima frío	AEC (consumo eléctrico anual)	kWh	1.087	1.963	1.087	1.963	1.087	1.963	
		COP _{dhw}		2,24	2,08	2,24	2,08	2,24	2,08	
		η _{wh} (water heating efficiency)	%	94	85	94	85	94	85	
		Qelec (consumo eléctrico diario)	kWh	5,200	9,180	5,200	9,180	5,200	9,180	
		Consumo en espera	W	45,9	43,1	45,9	43,1	45,9	43,1	
	Clima cálido	AEC (consumo eléctrico anual)	kWh	737	1.349	737	1.349	737	1.349	
		COP _{dhw}		3,26	3,00	3,26	3,00	3,26	3,00	
Tiempo de calentamiento			1h 16min	1h 10min	1h 16min	1h 10min	1h 16min	1h 10min		
Agua mezclada a 40°C		l	244,0	295,0	244,0	295,0	244,0	295,0		
η _{wh} (water heating efficiency)		%	139	124	139	124	139	124		
Qelec (consumo eléctrico diario)		kWh	3,570	6,350	3,570	6,350	3,570	6,350		
Temperatura de referencia del agua caliente		°C	52,7	51,5	52,7	51,5	52,7	51,5		
Consumo en espera		W	38,4	37,6	38,4	37,6	38,4	37,6		
Calef. de habitaciones		Temp. del agua de salida, clima medio 55°C	General	Consumo energético anual	6.312		6.962		7.392	
				η _s (Efic. estac. de calef. de habitaciones)	%	128				131
			Valor nominal P _a -10°C	kW	10		11		12	
			Consumo energ. anual Q _{he} (GCV)	Gj	23		25		27	
			SCOP		3,27		3,26		3,35	
			Clase de efic. estac. de calef. de habitaciones		A++					
	Condición A (-7°CBS/-8°CBH)		Cdh (Calef. de degradación)		1,0					
			COP _d		1,89		1,80		1,95	
			P _d	kW	7,9		8,5		9,4	
			PER _d	%	75,6		72,0		78,0	
	Condición B (2°CBS/1°C-CBH)		Cdh (Calef. de degradación)		1,0					
			COP _d		3,25		3,28		3,27	
			P _d	kW	5,4		6,2		6,9	
			PER _d	%	130,0		131,2		130,8	
	Condición C (7°CBS/6°CBH)		Cdh (Calef. de degradación)		1,0					
	COP _d		4,81		4,88		4,93			
	P _d	kW	4,4							

2 Specifications

1 - 1 ERLA11-16DW1

2

Especificaciones técnicas				EBVX11S18D9W + ERLA11DW1	EBVX11S23D9W + ERLA11DW1	EBVX16S18D9W + ERLA14DW1	EBVX16S23D9W + ERLA14DW1	EBVX16S18D9W + ERLA16DW1	EBVX16S23D9W + ERLA16DW1	
Calef. de habitaciones	Temp. del agua de salida, clima medio 55°C	Condición C (7°CBS/6°CBH)	PERd	%	192,4		195,2		197,2	
		Condición D (12°CBS/11°CBH)	Cdh (Calef. de degradación)					1,0		
			COPd			6,41		6,58		6,60
			Pdh		kW			5,3		
			PERd		%	256,4		263,2		264,0
		Tol (límite de funcionamiento de Temp.)	COPd			1,68		1,76		1,50
			Pdh		kW	6,8		7,0		6,0
			PERd		%	67,2		70,4		60,0
			TOL		°C			-10		
		Temp. del agua de salida en clima frío 55°C	General	WTOL		°C			55	
Capacidad supl. potencia calorífica nom.	Psup (Tdesign -10°C)			kW	3,2		4,0		6,1	
Tbiv (temperatura bivalente)	COPd					1,96		1,87		2,13
	Pdh				kW	8,2		8,9		10,1
	PERd				%	78,4		74,8		85,2
Tbiv				°C			-5			
Consumo energético anual	Consumo energético anual			kWh	8.031		8.974		9.510	
ηs (Efic. estac. de calef. de habitaciones)	ηs (Efic. estac. de calef. de habitaciones)			%	120		118		121	
Valor nominal P a -22°C	Valor nominal P a -22°C			kW	10		11		12	
Consumo energ. anual Qhe (GCV)	Consumo energ. anual Qhe (GCV)			Gj	29		32		34	
Temperatura del agua de salida en clima cálido 55°C	General	Consumo energético anual	Consumo energético anual	kWh	3.157		3.717		3.690	
		ηs (Efic. estac. de calef. de habitaciones)	ηs (Efic. estac. de calef. de habitaciones)	%	166		171		172	
		Valor nominal P a 2°C	Valor nominal P a 2°C	kW	10			12,1		
		Consumo energ. anual Qhe (GCV)	Consumo energ. anual Qhe (GCV)	Gj	11			13		
		Condición B (2°CBS/1°CBH)	Cdh (Calef. de degradación)					1,0		
			COPd			2,24		2,20		2,17
			Pdh		kW	9,0		10,1		9,8
			PERd		%	89,6		88,0		86,8
		Condición C (7°CBS/6°CBH)	Cdh (Calef. de degradación)					1,0		
			COPd			3,74			3,83	
Pdh			kW	6,2			7,6			
PERd			%	149,6			153,2			
Condición D (12°CBS/11°CBH)	Cdh (Calef. de degradación)					1,0				
	COPd			5,68			5,69			
	Pdh		kW			5,0				
	PERd		%	227,2			227,6			
Tbiv (temperatura bivalente)	COPd			2,41		2,65		2,40		
		Pdh		kW	8,5		11,1		11,0	

2 Specifications

1 - 1 ERLA11-16DW1

Especificaciones técnicas					EBVX11S18D9W + ERLA11DW1	EBVX11S23D9W + ERLA11DW1	EBVX16S18D9W + ERLA14DW1	EBVX16S23D9W + ERLA14DW1	EBVX16S18D9W + ERLA16DW1	EBVX16S23D9W + ERLA16DW1
Calef. de habitaciones	Temperatura del agua de salida en clima cálido 55°C	Tbiv	PERd	%	96,4			106,0		96,0
		(temperatura bivalente)	Tbiv	°C		4			3	
Temp. del agua de salida en clima medio 35°C	General	Consumo energético anual	kWh		4.378		4.851		5.293	
		ηs (Efic. estac. de calef. de habitaciones)	%		186		184			
		Valor nominal Pa -10°C	kW		10		11		12	
		Consumo energ. anual Qhe (GCV)	Gj		16		17		19	
		SCOP			4,72		4,68			
		Clase de efic. estac. de calef. de habitaciones					A+++			
		Condición A (-7°CBS/-8°CBH)	COPd		3,03		2,99		2,87	
			Pdh	kW	9,2		9,8		11,2	
			PERd	%	121,2		119,6		114,8	
		Condición B (2°CBS/1°CBH)	Cdh (Calef. de degradación)				1,0			
	COPd		4,37		4,35		4,33			
	Pdh	kW	5,5		6,1		6,7			
	PERd	%	174,8		174,0		173,2			
Condición C (7°CBS/6°CBH)	Cdh (Calef. de degradación)				1,0					
	COPd		6,74		6,70		6,83			
	Pdh	kW		4,6		4,7				
	PERd	%	269,6		268,0		273,2			
Condición D (12°CBS/11°CBH)	Cdh (Calef. de degradación)				1,0					
	COPd		8,54		8,65		8,82			
	Pdh	kW		5,4		5,5				
	PERd	%	341,6		346,0		352,8			
Tol (límite de funcionamiento de Temp.)		COPd		2,73		2,71		2,52		
		Pdh	kW	8,4		9,1		10,6		
		PERd	%	109,2		108,4		100,8		
		TOL	°C			-10				
Tbiv (temperatura bivalente)		WTOL	°C			35				
		COPd		3,01		2,99		2,72		
		Pdh	kW	9,2		9,8		11,4		
		PERd	%	120,4		119,6		108,8		
Capacidad supl. potencia calorífica nom.		Tbiv	°C	-8		-7		-8		
		Psup (Tdesign -10°C)	kW	1,6		1,9		1,4		
Temperatura del agua de salida en clima frío 35°C	General	Consumo energético anual	kWh		5.901		6.388		7.206	
		ηs (Efic. estac. de calef. de habitaciones)	%		164		167		161	
		Valor nominal Pa -22°C	kW		10		11		12	
		Consumo energ. anual Qhe (GCV)	Gj		21		23		26	

2 Specifications

1 - 1 ERLA11-16DW1

2

Especificaciones técnicas				EBVX11S18D9W + ERLA11DW1	EBVX11S23D9W + ERLA11DW1	EBVX16S18D9W + ERLA14DW1	EBVX16S23D9W + ERLA14DW1	EBVX16S18D9W + ERLA16DW1	EBVX16S23D9W + ERLA16DW1
Calef. de habitaciones	Temperatura del agua de salida en clima cálido 35°C	General	Consumo energético anual	2,126		2,330		2,573	
			ηs (Efic. estac. de calef. de habitaciones)	248		249		246	
			Valor nominal P a 2°C	10		11		12	
			Consumo energ. anual Qhe (GCV)	8		8		9	
		Condición B (2°CBS/1°C CBH)	Cdh (Calef. de degradación)	1,0		1,0		1,0	
			COPd	3,64		3,51		3,30	
			Pdh	9,8		11,0		11,9	
			PERd	145,6		140,4		132,0	
		Condición C (7°CBS/6°C CBH)	Cdh (Calef. de degradación)	1,0		1,0		1,0	
			COPd	5,70		5,77		5,64	
			Pdh	6,7		7,4		8,1	
			PERd	228,0		230,8		225,6	
		Tbiv (temperatura bivalente)	COPd	3,81		3,51		3,30	
			Pdh	9,2		11,0		11,9	
			PERd	152,4		140,4		132,0	
			Tbiv	3		2		2	
		Condición D (12°CBS/11°C CBH)	Cdh (Calef. de degradación)	1,0		1,0		1,0	
			COPd	7,87		7,73		7,73	
Pdh	5,2		5,2		5,2				
PERd	314,8		309,2		309,2				

(1)Condición: Ta BS/BH 7°C/6°C - LWC 35°C (DT = 5°C) |

(2)Condición: Ta BS/BH 7°C/6°C - LWC 45°C (Dt=5°C) |

(3)Refrigeración: EW 12 ; LW 7 ; condiciones ambientales: 35 °CBS |

(4)Refrigeración: EW 23 ; LW 18 ; condiciones ambientales: 35 °CBS |

(5)Conforme a EN14825 |

(6)Condición 1: refrigeración Ta 35°C - LWE 18 (DT = 5°C); calefacción Ta BS/BH 7°C/6°C - LWC 35°C (DT = 5°C) |

(7)Condición 2: refrigeración Ta 35°C - LWE 7 (DT = 5°C); calefacción Ta BS/BH 7°C/6°C - LWC 45 (DT = 5°C) |

(8)Medido con una caída de presión de 10 kPa en el sistema de calefacción con unas condiciones de funcionamiento de agua de salida de 47-55°C en una habitación con una temperatura ambiente de 20°C. BS/BH 7°C/6°C.

Especificaciones técnicas				EBVZ16S18D6V + ERLA11DW1	EBVZ16S23D6V + ERLA11DW1	EBVZ16S18D6V + ERLA14DW1	EBVZ16S23D6V + ERLA14DW1	EBVZ16S18D6V + ERLA16DW1	EBVZ16S23D6V + ERLA16DW1
Capacidad de calefacción	Nom.	kW	10,6 (1) / 9,82 (2)		12,0 (1) / 12,5 (2)		16,0 (1) / 16,0 (2)		
Consumo	Calefacción	Nom.	2,18 (1) / 2,68 (2)		2,46 (1) / 3,42 (2)		3,53 (1) / 4,56 (2)		
	Domestic hot water from 10°C to 50°C	Nom.	2,44	3,41	2,44	3,41	2,44	3,41	
Heat up time from 10°C to 50°C		hr	1h15min at 7°C ambient temperature	1h07min at 7°C ambient temperature	1h15min at 7°C ambient temperature	1h07min at 7°C ambient temperature	1h15min at 7°C ambient temperature		
COP			4,83 (1) / 3,66 (2)		4,87 (1) / 3,64 (2)		4,53 (1) / 3,51 (2)		
General	Supplier/Manufacturer details	Name and address	Daikin Europe N.V. - Zandvoordestraat 300, 8400 Oostende, Belgium						
		Nombre o marca comercial	Daikin Europe N.V.						
	Product description	Bomba de calor de aire-agua	Sí						
		Bomba de calor salmuera-agua	No						
		Calentador combinado con bomba de calor	Sí						
		Bomba de calor de baja temperatura	No						
		Calentador integrado adicional	Sí						
	Bomba de calor de agua-agua	No							
Nivel de potencia sonora LW(A) (según EN14825)	Indoor	dB(A)	44,0 (3)						
LW(A) Nivel de potencia sonora (conforme a EN14825)	Exterior	dB(A)	62,0						

2 Specifications

1 - 1 ERLA11-16DW1

Especificaciones técnicas				EBVZ16S18D6V + ERLA11DW1	EBVZ16S23D6V + ERLA11DW1	EBVZ16S18D6V + ERLA14DW1	EBVZ16S23D6V + ERLA14DW1	EBVZ16S18D6V + ERLA16DW1	EBVZ16S23D6V + ERLA16DW1	
Sound condition Ecodesign and energy label				Potencia sonora en modo calefacción, medida conforme a EN12102 y en las condiciones de EN14825						
Calefacción de espacios general	Unidad aire-agua	Flujo nominal (exterior)	m ³ /h	3.350		4.220		5.100		
	Otros	Control de capacidad		Inverter						
		Pck (modo de calentador del cárter)	kW	0,000						
		Poff (modo de desconexión)	kW	0,023						
		Psb (modo de espera)	kW	0,023						
	Pto (termostato desconectado)	kW	0,023							
Calentamiento de agua caliente sanitaria	General	Perfil de carga declarado		L	XL	L	XL	L	XL	
		Función para fijar el calentamiento del agua en horas de menor demanda		No						
Calefacción de espacios general	Calentador suplementario integrado	Psup	kW	6,0						
		Tipo de entrada de energía		Eléctrico						
Calentamiento de agua caliente sanitaria	Clima medio	AEC (consumo eléctrico anual)	kWh	886	1.542	886	1.542	886	1.542	
		COPdhw		2,73	2,63	2,73	2,63	2,73	2,63	
		Tiempo de calentamiento		1h 21min	1h 11min	1h 21min	1h 11min	1h 21min	1h 11min	
		Agua mezclada a 40°C	l	244,0	295,0	244,0	295,0	244,0	295,0	
		η _{wh} (water heating efficiency)	%	116	109	116	109	116	109	
		Qelec (consumo eléctrico diario)	kWh	4,260	7,260	4,260	7,260	4,260	7,260	
		Temperatura de referencia del agua caliente	°C	52,7	51,5	52,7	51,5	52,7	51,5	
		Consumo en espera	W	42,0	43,2	42,0	43,2	42,0	43,2	
		Clase de eficiencia energética de calentamiento de agua		A+	A	A+	A	A+	A	
			Clima frío	AEC (consumo eléctrico anual)	kWh	1.087	1.963	1.087	1.963	1.087
Calentamiento de agua caliente sanitaria	Clima frío	COPdhw		2,24	2,08	2,24	2,08	2,24	2,08	
		η _{wh} (water heating efficiency)	%	94	85	94	85	94	85	
		Qelec (consumo eléctrico diario)	kWh	5,200	9,180	5,200	9,180	5,200	9,180	
		Consumo en espera	W	45,9	43,1	45,9	43,1	45,9	43,1	
			Clima cálido	AEC (consumo eléctrico anual)	kWh	737	1.349	737	1.349	737
			COPdhw		3,26	3,00	3,26	3,00	3,26	3,00
			Tiempo de calentamiento		1h 16min	1h 10min	1h 16min	1h 10min	1h 16min	1h 10min
			Agua mezclada a 40°C	l	244,0	295,0	244,0	295,0	244,0	295,0
			η _{wh} (water heating efficiency)	%	139	124	139	124	139	124
			Qelec (consumo eléctrico diario)	kWh	3,570	6,350	3,570	6,350	3,570	6,350
		Temperatura de referencia del agua caliente	°C	52,7	51,5	52,7	51,5	52,7	51,5	
		Consumo en espera	W	38,4	37,6	38,4	37,6	38,4	37,6	

2 Specifications

1 - 1 ERLA11-16DW1

2

Especificaciones técnicas			EBVZ16S18D6V + ERLA11DW1	EBVZ16S23D6V + ERLA11DW1	EBVZ16S18D6V + ERLA14DW1	EBVZ16S23D6V + ERLA14DW1	EBVZ16S18D6V + ERLA16DW1	EBVZ16S23D6V + ERLA16DW1	
Calef. de habitaciones 	Temp. del agua de salida, clima medio 55°C	General	Consumo energético anual	6.405		7.047		7.477	
			ηs (Efic. estac. de calef. de habitaciones)	%	131		126		130
			Valor nominal P a -10°C	kW	10		11		12
			Consumo energ. anual Qhe (GCV)	Gj	23		25		27
			SCOP		3,23		3,22		3,32
			Clase de efic. estac. de calef. de habitaciones				A++		
		Condición A (-7°CBS/-8°CBH)	Cdh (Calef. de degradación)				1,0		
			COPd		1,89		1,80		1,95
			Pdh	kW	7,9		8,5		9,4
			PERd	%	75,6		72,0		78,0
		Condición B (2°CBS/1°CBH)	Cdh (Calef. de degradación)				1,0		
			COPd		3,25		3,28		3,27
			Pdh	kW	5,4		6,2		6,9
			PERd	%	130,0		131,2		130,8
		Condición C (7°CBS/6°CBH)	Cdh (Calef. de degradación)				1,0		
			COPd		4,79		4,88		4,93
			Pdh	kW			4,4		
			PERd	%	191,6		195,2		197,2
		Condición D (12°CBS/11°CBH)	Cdh (Calef. de degradación)				1,0		
			COPd		6,38		6,58		6,60
	Pdh	kW			5,3				
	PERd	%	255,2		263,2		264,0		
Tol (límite de funcionamiento de Temp.)	COPd		1,68		1,76		1,50		
	Pdh	kW	6,9		7,0		6,0		
	PERd	%	67,2		70,4		60,0		

2 Specifications

1 - 1 ERLA11-16DW1

Especificaciones técnicas				EBVZ16S18D6V + ERLA11DW1	EBVZ16S23D6V + ERLA11DW1	EBVZ16S18D6V + ERLA14DW1	EBVZ16S23D6V + ERLA14DW1	EBVZ16S18D6V + ERLA16DW1	EBVZ16S23D6V + ERLA16DW1	
Calef. de habitaciones	Temp. del agua de salida, clima medio	Tol	TOL	-10						
		(límite de funcionamiento de Temp.)	WTOL	55						
	55°C	Capacidad supl. potencia calorífica nom.	Psup (Tdesign -10°C)	kW	3,2		4,0		6,1	
		Tbiv (temperatura bivalente)	COPd		1,96		1,87		2,13	
			Pdh	kW	8,2		8,9		10,1	
			PERd	%	78,4		74,8		85,2	
			Tbiv	°C	-5					
	Temp. del agua de salida en clima frío	General	Consumo energético anual	kWh	8.083		9.024		9.561	
			ηs (Efic. estac. de calef. de habitaciones)	%	119		117		121	
			Valor nominal P a -22°C	kW	10		11		12	
Consumo energ. anual Qhe (GCV)			Gj	29		32		34		
Temperatura del agua de salida en clima cálido	General	Consumo energético anual	kWh	3.262		3.818		3.792		
		ηs (Efic. estac. de calef. de habitaciones)	%	161		166		168		
		Valor nominal P a 2°C	kW	10			12,1			
		Consumo energ. anual Qhe (GCV)	Gj	12			14			
Condición B (2°CBS/1°C CBH)	General	Cdh (Calef. de degradación)		1,0						
		COPd		2,23		2,20		2,17		
		Pdh	kW	9,0		10,1		9,8		
		PERd	%	89,2		88,0		86,8		
Condición C (7°CBS/6°C CBH)	General	Cdh (Calef. de degradación)		1,0						
		COPd		3,74			3,83			
		Pdh	kW	6,2			7,6			
		PERd	%	149,6			153,2			
Condición D (12°CBS/11°C CBH)	General	Cdh (Calef. de degradación)		1,0						
		COPd		5,67			5,69			
		Pdh	kW			5,0				
		PERd	%				227,6			
Tbiv (temperatura bivalente)	General	COPd		2,40		2,65		2,40		
		Pdh	kW	8,5		11,1		11,0		
		PERd	%	96,0		106,0		96,0		
		Tbiv	°C		4			3		
Temp. del agua de salida en clima medio	General	Consumo energético anual	kWh	4.479		4.935		5.377		
		ηs (Efic. estac. de calef. de habitaciones)	%	182			181			
		Valor nominal P a -10°C	kW	10		11		12		
		Consumo energ. anual Qhe (GCV)	Gj	16		18		19		
		SCOP		4,61		4,60		4,61		
		Clase de efic. estac. de calef. de habitaciones				A+++				

2 Specifications

1 - 1 ERLA11-16DW1

Especificaciones técnicas				EBVZ16S18D6V + ERLA11DW1	EBVZ16S23D6V + ERLA11DW1	EBVZ16S18D6V + ERLA14DW1	EBVZ16S23D6V + ERLA14DW1	EBVZ16S18D6V + ERLA16DW1	EBVZ16S23D6V + ERLA16DW1	
Calef. de habitaciones	Temp. del agua de salida en clima medio 35°C	Condición A (7°CBS/8°CBH)	COPd	3,03		2,99		2,87		
			Pdh kW	9,2		9,8		11,2		
			PERd %	121,2		119,6		114,8		
		Condición B (2°CBS/1°C-CBH)	Cdh (Calef. de degradación)			1,0				
			COPd		4,35			4,33		
			Pdh kW	5,5		6,1		6,7		
		Condición C (7°CBS/6°CBH)	PERd %		174,0			173,2		
			Cdh (Calef. de degradación)			1,0				
			COPd	6,69		6,70		6,83		
		Condición D (12°CBS/11°C-CBH)	Pdh kW		4,6			4,7		
			PERd %	267,6		268,0		273,2		
			Cdh (Calef. de degradación)			1,0				
		Tol (límite de funcionamiento de Temp.)	COPd		8,47		8,65		8,82	
			Pdh kW			5,4		5,5		
			PERd %	338,8		346,0		352,8		
		Tbiv (temperatura bivalente)	COPd		2,72		2,71		2,52	
			Pdh kW		8,4		9,1		10,6	
			PERd %	108,8		108,4		100,8		
		Capacidad supl. potencia calorífica nom.	TOL °C				-10			
			WTOL °C				35			
Tbiv °C										
Temperatura del agua de salida en clima frío 35°C	COPd	3,01		2,99		2,72				
	Pdh kW	9,2		9,8		11,4				
	PERd %	120,4		119,6		108,8				
Temperatura del agua de salida en clima cálido 35°C	Tbiv °C	-8		-7		-8				
	Psup (Tdesign -10°C) kW	1,6		1,9		1,4				
	General	Consumo energético anual kWh	5.964		6.439		7.257			
Temperatura del agua de salida en clima frío 35°C	ηs (Efic. estac. de calef. de habitaciones) %	162		165		160				
	Valor nominal P a -22°C kW	12		11		12				
	Consumo energ. anual Qhe (GCV) Gj	21		23		26				
Temperatura del agua de salida en clima cálido 35°C	General	Consumo energético anual kWh	2.228		2.431		2.675			
	ηs (Efic. estac. de calef. de habitaciones) %	237		239		237				
	Valor nominal P a 2°C kW	12		11		12				
Condición B (2°CBS/1°C-CBH)	Consumo energ. anual Qhe (GCV) Gj	8		9		10				
	Cdh (Calef. de degradación)			1,0						
	COPd	3,80		3,51		3,30				
Condición C (7°CBS/6°CBH)	Pdh kW	9,2		11,0		11,9				
	PERd %	152,0		140,4		132,0				
	Cdh (Calef. de degradación)			1,0						
Calef. de habitaciones	Temperatura del agua de salida en clima cálido 35°C	Condición C (7°CBS/6°CBH)	COPd	5,70		5,77		5,64		
			Pdh kW	6,7		7,4		8,1		
			PERd %	228,0		230,8		225,6		
Tbiv (temperatura bivalente)	Condición D (12°CBS/11°C-CBH)	Cdh (Calef. de degradación)	COPd	3,80		3,51		3,30		
			Pdh kW	9,2		11,0		11,9		
			PERd %	152,0		140,4		132,0		
Calef. de habitaciones	Temperatura del agua de salida en clima cálido 35°C	Condición D (12°CBS/11°C-CBH)	Tbiv °C	3		2				
			Cdh (Calef. de degradación)			1,0				
			COPd	7,87		7,73				
Calef. de habitaciones	Temperatura del agua de salida en clima cálido 35°C	Condición D (12°CBS/11°C-CBH)	Pdh kW			5,2				
			PERd %	314,8		309,2				

(1)Condición: Ta BS/BH 7°C/6°C - LWC 35°C (Dt = 5°C) |

(2)Condición: Ta BS/BH 7°C/6°C - LWC 45°C (Dt = 5°C) |

2 Specifications

1 - 1 ERLA11-16DW1

(3)Medido con una caída de presión de 10 kPa en el sistema de calefacción con unas condiciones de funcionamiento de agua de salida de 47-55°C en una habitación con una temperatura ambiente de 20°C. BS/BH 7°C/6°. |

Refrigeración: EW 12 ; LW 7 ; condiciones ambientales: 35 °CBS |

Refrigeración: EW 23 ; LW 18 ; condiciones ambientales: 35 °CBS |

Conforme a EN14825 |

Condición 1: refrigeración Ta 35°C - LWE 18 (DT = 5°C); calefacción Ta BS/BH 7°C/6°C - LWC 35°C (DT = 5°C) |

Condición 2: refrigeración Ta 35°C - LWE 7 (DT = 5°C); calefacción Ta BS/BH 7°C/6°C - LWC 45 (DT = 5°C)

Especificaciones técnicas			EBVZ16S18D9W + ERLA11DW1	EBVZ16S23D9W + ERLA11DW1	EBVZ16S18D9W + ERLA14DW1	EBVZ16S23D9W + ERLA14DW1	EBVZ16S18D9W + ERLA16DW1	EBVZ16S23D9W + ERLA16DW1	
Capacidad de calefacción	Nom.	kW	10,6 (1) / 9,82 (2)		12,0 (1) / 12,5 (2)		16,0 (1) / 16,0 (2)		
Consumo	Calefacción	Nom. kW	2,18 (1) / 2,68 (2)		2,46 (1) / 3,42 (2)		3,53 (1) / 4,56 (2)		
	Domestic hot water from 10°C to 50°C	Nom. kWh	2,44	3,41	2,44	3,41	2,44	3,41	
Heat up time from 10°C to 50°C		hr	1h15min at 7°C ambient temperature	1h07min at 7°C ambient temperature	1h15min at 7°C ambient temperature	1h07min at 7°C ambient temperature	1h15min at 7°C ambient temperature		
COP			4,83 (1) / 3,66 (2)		4,87 (1) / 3,64 (2)		4,53 (1) / 3,51 (2)		
General	Supplier/Manufacturer details	Name and address	Daikin Europe N.V. - Zandvoordestraat 300, 8400 Oostende, Belgium						
		Nombre o marca comercial	Daikin Europe N.V.						
	Product description	Bomba de calor de aire-agua		Sí					
		Bomba de calor salmuera-agua		No					
		Calentador combinado con bomba de calor		Sí					
		Bomba de calor de baja temperatura		No					
		Calentador integrado adicional		Sí					
Bomba de calor de agua-agua		No							
Nivel de potencia sonora LW(A) (según EN14825)	Indoor	dB(A)	44,0 (3)						
LW(A) Nivel de potencia sonora (conforme a EN14825)	Exterior	dB(A)	62,0						
Sound condition	Ecodesign and energy label		Potencia sonora en modo calefacción, medida conforme a EN12102 y en las condiciones de EN14825						
Calefacción de espacios general	Unidad aire-agua	Flujo nominal (exterior)	m³/h	3.350		4.220		5.100	
	Otros	Control de capacidad		Inverter					
		Pck (modo de calentador del cárter)	kW	0,000					
		Poff (modo de desconexión)	kW	0,023					
		Psb (modo de espera)	kW	0,023					
		Pto (termostato desconectado)	kW	0,023					
Calentamiento de agua caliente sanitaria	General	Perfil de carga declarado		L	XL	L	XL	L	XL
		Función para fijar el calentamiento del agua en horas de menor demanda		No					
Calefacción de espacios general	Calentador suplementario integrado	Psup	kW	9,0					
		Tipo de entrada de energía		Eléctrico					

2 Specifications

1 - 1 ERLA11-16DW1

Especificaciones técnicas				EBVZ16S18D9W + ERLA11DW1	EBVZ16S23D9W + ERLA11DW1	EBVZ16S18D9W + ERLA14DW1	EBVZ16S23D9W + ERLA14DW1	EBVZ16S18D9W + ERLA16DW1	EBVZ16S23D9W + ERLA16DW1
Calentamiento de agua caliente sanitaria	Clima medio	AEC (consumo eléctrico anual)	kWh	886	1.542	886	1.542	886	1.542
		COPdhw		2,73	2,63	2,73	2,63	2,73	2,63
		Tiempo de calentamiento		1h 21min	1h 11min	1h 21min	1h 11min	1h 21min	1h 11min
		Agua mezclada a 40°C	l	244,0	295,0	244,0	295,0	244,0	295,0
		η_{wh} (water heating efficiency)	%	116	109	116	109	116	109
	Qelec (consumo eléctrico diario)	kWh	4,260	7,260	4,260	7,260	4,260	7,260	
	Temperatura de referencia del agua caliente	°C	52,7	51,5	52,7	51,5	52,7	51,5	
	Consumo en espera	W	42,0	43,2	42,0	43,2	42,0	43,2	
	Clase de eficiencia energética de calentamiento de agua		A+	A	A+	A	A+	A	
	Clima frío	AEC (consumo eléctrico anual)	kWh	1.087	1.963	1.087	1.963	1.087	1.963
Calentamiento de agua caliente sanitaria	Clima frío	COPdhw		2,24	2,08	2,24	2,08	2,24	2,08
		η_{wh} (water heating efficiency)	%	94	85	94	85	94	85
		Qelec (consumo eléctrico diario)	kWh	5,200	9,180	5,200	9,180	5,200	9,180
		Consumo en espera	W	45,9	43,1	45,9	43,1	45,9	43,1
		Clima cálido	AEC (consumo eléctrico anual)	kWh	737	1.349	737	1.349	737
	COPdhw		3,26	3,00	3,26	3,00	3,26	3,00	
	Tiempo de calentamiento		1h 16min	1h 10min	1h 16min	1h 10min	1h 16min	1h 10min	
	Agua mezclada a 40°C	l	244,0	295,0	244,0	295,0	244,0	295,0	
	η_{wh} (water heating efficiency)	%	139	124	139	124	139	124	
	Qelec (consumo eléctrico diario)	kWh	3,570	6,350	3,570	6,350	3,570	6,350	
Temperatura de referencia del agua caliente	°C	52,7	51,5	52,7	51,5	52,7	51,5		
Consumo en espera	W	38,4	37,6	38,4	37,6	38,4	37,6		
Calef. de habitaciones	Temp. del agua de salida, clima medio 55°C	General	Consumo energético anual	6.405		7.047		7.477	
			η_s (Efic. estac. de calef. de habitaciones)	131		126		130	
			Valor nominal P a -10°C	10		11		12	
			Consumo energ. anual Qhe (GCV)	23		25		27	
			SCOP	3,23		3,22		3,32	
			Clase de efic. estac. de calef. de habitaciones			A++			
		Condición A (-7°CBS/-8°CBH)	Cdh (Calef. de degradación)			1,0			
			COPd	1,89		1,80		1,95	
			Pdh	7,9		8,5		9,4	
			PERd	75,6		72,0		78,0	
	Condición B (2°CBS/1°C-BH)	Cdh (Calef. de degradación)			1,0				
		COPd	3,25		3,28		3,27		
		Pdh	5,4		6,2		6,9		
		PERd	130,0		131,2		130,8		
	Condición C (7°CBS/6°C-BH)	Cdh (Calef. de degradación)			1,0				
		COPd	4,79		4,88		4,93		
		Pdh	4,4		4,4		4,4		
		PERd	191,6		195,2		197,2		
	Condición D (12°CBS/11°C-BH)	Cdh (Calef. de degradación)			1,0				
		COPd	6,38		6,58		6,60		
	Pdh	5,3		5,3		5,3			
	PERd	255,2		263,2		264,0			
Tol (límite de funcionamiento de Temp.)	COPd	1,68		1,76		1,50			
	Pdh	6,9		7,0		6,0			
	PERd	67,2		70,4		60,0			

2 Specifications

1 - 1 ERLA11-16DW1

Especificaciones técnicas				EBVZ16S18D9W + ERLA11DW1	EBVZ16S23D9W + ERLA11DW1	EBVZ16S18D9W + ERLA14DW1	EBVZ16S23D9W + ERLA14DW1	EBVZ16S18D9W + ERLA16DW1	EBVZ16S23D9W + ERLA16DW1	
Calef. de habitaciones	Temp. del agua de salida, clima medio 55°C	Tol (límite de funcionamiento de Temp.)	TOL °C				-10			
			WTOL °C				55			
	Capacidad supl. potencia calorífica nom.	Tbiv (temperatura bivalente)	Psup (Tdesign -10°C)	kW	3,2		4,0		6,1	
			COPd		1,96		1,87		2,13	
			Pdh	kW	8,2		8,9		10,1	
			PERd	%	78,4		74,8		85,2	
		Tbiv	°C				-5			
	Temp. del agua de salida en clima frío 55°C	General	Consumo energético anual	kWh	8.083		9.024		9.561	
			ηs (Efic. estac. de calef. de habitaciones)	%	119		117		121	
			Valor nominal P a -22°C	kW	10		11		12	
Consumo energ. anual Qhe (GCV)			Gj	29		32		34		
Temperatura del agua de salida en clima cálido 55°C	General	Consumo energético anual	kWh	3.262		3.818		3.792		
		ηs (Efic. estac. de calef. de habitaciones)	%	161		166		168		
		Valor nominal P a 2°C	kW	10			12,1			
		Consumo energ. anual Qhe (GCV)	Gj	12			14			
Condición B (2°CBS/1°C CBH)	Cdh (Calef. de degradación)					1,0				
		COPd		2,23		2,20		2,17		
		Pdh	kW	9,0		10,1		9,8		
		PERd	%	89,2		88,0		86,8		
Condición C (7°CBS/6°C CBH)	Cdh (Calef. de degradación)					1,0				
		COPd		3,74			3,83			
		Pdh	kW	6,2			7,6			
		PERd	%	149,6			153,2			
Condición D (12°CBS/11°C CBH)	Cdh (Calef. de degradación)					1,0				
		COPd		5,67			5,69			
		Pdh	kW			5,0				
		PERd	%				227,6			
Tbiv (temperatura bivalente)	COPd			2,40		2,65		2,40		
		Pdh	kW	8,5		11,1		11,0		
		PERd	%	96,0		106,0		96,0		
		Tbiv	°C		4			3		
Temp. del agua de salida en clima medio 35°C	General	Consumo energético anual	kWh	4.479		4.935		5.377		
		ηs (Efic. estac. de calef. de habitaciones)	%	182			181			
		Valor nominal P a -10°C	kW	10		11		12		
		Consumo energ. anual Qhe (GCV)	Gj	16		18		19		
		SCOP		4,61		4,60		4,61		
		Clase de efic. estac. de calef. de habitaciones					A+++			

2 Specifications

1 - 1 ERLA11-16DW1

Especificaciones técnicas				EBVZ16S18D9W + ERLA11DW1	EBVZ16S23D9W + ERLA11DW1	EBVZ16S18D9W + ERLA14DW1	EBVZ16S23D9W + ERLA14DW1	EBVZ16S18D9W + ERLA16DW1	EBVZ16S23D9W + ERLA16DW1	
Calef. de habitaciones	Temp. del agua de salida en clima medio 35°C	Condición A (7°CBS/8°CBH)	COPd	3,03		2,99		2,87		
			Pdh kW	9,2		9,8		11,2		
			PERd %	121,2		119,6		114,8		
		Condición B (2°CBS/1°C CBH)	Cdh (Calef. de degradación)		1,0					
			COPd		4,35			4,33		
			Pdh kW	5,5		6,1		6,7		
		Condición C (7°CBS/6°CBH)	PERd %		174,0			173,2		
			Cdh (Calef. de degradación)			1,0				
			COPd	6,69		6,70		6,83		
		Condición D (12°CBS/11°C BH)	Pdh kW		4,6			4,7		
			PERd %	267,6		268,0		273,2		
			Cdh (Calef. de degradación)			1,0				
		Tol (límite de funcionamiento de Temp.)	COPd		8,47		8,65		8,82	
			Pdh kW			5,4		5,5		
			PERd %	338,8		346,0		352,8		
		Tbiv (temperatura bivalente)	COPd	2,72		2,71		2,52		
			Pdh kW	8,4		9,1		10,6		
			PERd %	108,8		108,4		100,8		
		Capacidad supl. potencia calorífica nom.	TOL °C			-10				
			WTOL °C			35				
Tbiv °C										
Temperatura del agua de salida en clima frío 35°C	COPd	3,01		2,99		2,72				
	Pdh kW	9,2		9,8		11,4				
	PERd %	120,4		119,6		108,8				
Temperatura del agua de salida en clima cálido 35°C	Tbiv °C	-8		-7		-8				
	Psup (Tdesign -10°C) kW	1,6		1,9		1,4				
	General	Consumo energético anual kWh	5.964		6.439		7.257			
Temperatura del agua de salida en clima frío 35°C	ηs (Efic. estac. de calef. de habitaciones) %	162		165		160				
	Valor nominal P a -22°C kW	12		11		12				
	Consumo energ. anual Qhe (GCV) Gj	21		23		26				
Temperatura del agua de salida en clima cálido 35°C	General	Consumo energético anual kWh	2.228		2.431		2.675			
	ηs (Efic. estac. de calef. de habitaciones) %	237		239		237				
	Valor nominal P a 2°C kW	12		11		12				
Condición B (2°CBS/1°C CBH)	Consumo energ. anual Qhe (GCV) Gj	8		9		10				
	Cdh (Calef. de degradación)			1,0						
	COPd	3,80		3,51		3,30				
Condición C (7°CBS/6°CBH)	Pdh kW	9,2		11,0		11,9				
	PERd %	152,0		140,4		132,0				
	Cdh (Calef. de degradación)			1,0						
Calef. de habitaciones	Temperatura del agua de salida en clima cálido 35°C	Condición C (7°CBS/6°CBH)	COPd	5,70		5,77		5,64		
			Pdh kW	6,7		7,4		8,1		
			PERd %	228,0		230,8		225,6		
Tbiv (temperatura bivalente)	Condición D (12°CBS/11°C BH)	Cdh (Calef. de degradación)	COPd	3,80		3,51		3,30		
			Pdh kW	9,2		11,0		11,9		
			PERd %	152,0		140,4		132,0		
Condición D (12°CBS/11°C BH)	Cdh (Calef. de degradación)	COPd	Tbiv °C	3		2				
			Pdh kW			1,0				
			PERd %	7,87		7,73		7,73		
Condición D (12°CBS/11°C BH)	Cdh (Calef. de degradación)	COPd	Pdh kW			5,2				
			PERd %	314,8		309,2				

(1)Condición: Ta BS/BH 7°C/6°C - LWC 35°C (DT = 5°C) |

(2)Condición: Ta BS/BH 7°C/6°C - LWC 45°C (Dt=5°C) |

2 Specifications

1 - 1 ERLA11-16DW1

(3)Medido con una caída de presión de 10 kPa en el sistema de calefacción con unas condiciones de funcionamiento de agua de salida de 47-55°C en una habitación con una temperatura ambiente de 20°C. BS/BH 7°C/6°C. |

Refrigeración: EW 12 ; LW 7 ; condiciones ambientales: 35 °CBS |

Refrigeración: EW 23 ; LW 18 ; condiciones ambientales: 35 °CBS |

Conforme a EN14825 |

Condición 1: refrigeración Ta 35°C - LWE 18 (DT = 5°C); calefacción Ta BS/BH 7°C/6°C - LWC 35°C (DT = 5°C) |

Condición 2: refrigeración Ta 35°C - LWE 7 (DT = 5°C); calefacción Ta BS/BH 7°C/6°C - LWC 45 (DT = 5°C)

Especificaciones técnicas				EBSH11P30D + ERLA11DW1	EBSH11P50D + ERLA11DW1	EBSH16P30D + ERLA14DW1	EBSH16P50D + ERLA14DW1	EBSH16P30D + ERLA16DW1	EBSH16P50D + ERLA16DW1		
Indoor unit				EBSH11P30DF	EBSH11P50DF	EBSH16P30DF	EBSH16P50DF	EBSH16P30DF	EBSH16P50DF		
Outdoor unit				ERLA11DAW1		ERLA14DAW1		ERLA16DAW1			
Capacidad de calefacción	Nom.	kW		10,6 (1)		12,0 (1)		16,0 (1)			
Consumo	Calefacción	Nom.	kW		2,19 (1)		2,46 (1)		3,53 (1)		
COP				4,83 (1)		4,87 (1)		4,53 (1)			
Pump	Type			Grundfos UPM3L K 20-75 CHBL AZA 3 RT		Grundfos UPML 20-105 CHBL 3H RT					
Intercambiador de calor del lado del agua	Caudal de agua	Heating	Nom.	l/min		30,3 (1)		34,4 (1)		45,9 (1)	
General	Supplier/Manufacturer details	Name and address		Daikin Europe N.V. - Zandvoordestraat 300, 8400 Oostende, Belgium							
		Nombre o marca comercial		Daikin Europe N.V.							
Product description	Bomba de calor de aire-agua		Sí								
	Bomba de calor salmuera-agua		No								
	Calentador combinado con bomba de calor		Sí								
	Bomba de calor de baja temperatura		No								
	Calentador integrado adicional		No								
Bomba de calor de agua-agua			No								
	Nivel de potencia sonora LW(A) (según EN14825)	Indoor	dB(A)		44,7		49,0				
	LW(A) Nivel de potencia sonora (conforme a EN14825)	Exterior	dB(A)		62,0						
Sound condition Ecodesign and energy label				Potencia sonora en modo calefacción, medida conforme a EN12102 y en las condiciones de EN14825							
Calefacción de espacios general	Unidad aire-agua	Flujo nominal (exterior)	m³/h		3.350		4.220		5.100		
	Otros	Control de capacidad		Inverter							
		Pck (modo de calentador del cárter)	kW		0,000						
		Poff (modo de desconexión)	kW		0,023						
		Psb (modo de espera)	kW		0,023						
		Pto (termostato desconectado)	kW		0,023						
Calentamiento de agua caliente sanitaria 	General	Perfil de carga declarado		L	XL	L	XL	L	XL		
		Función para fijar el calentamiento del agua en horas de menor demanda		No							
	Clima medio	AEC (consumo eléctrico anual)	kWh		887	1.313	887	1.313	887	1.313	
		COPdhw			2,75	3,10	2,75	3,10	2,75	3,10	
		Tiempo de calentamiento			1h 39min	2h 34min	1h 39min	2h 34min	1h 39min	2h 34min	
		Agua mezclada a 40°C	l		196,0	242,0	196,0	242,0	196,0	242,0	
		ηwh (water heating efficiency)	%		116	128	116	128	116	128	
		Qelec (consumo eléctrico diario)	kWh		4,236	6,149	4,236	6,149	4,236	6,149	
		Temperatura de referencia del agua caliente	°C		46,9	44,1	46,9	44,1	46,9	44,1	
		Consumo en espera	W		35,6	31,4	35,6	31,4	35,6	31,4	
	Clase de eficiencia energética de calentamiento de agua		A+								
	Clima frío	AEC (consumo eléctrico anual)	kWh		1.051	1.526	1.051	1.526	1.051	1.526	

2 Specifications

1 - 1 ERLA11-16DW1

Especificaciones técnicas			EBSH11P30D + ERLA11DW1	EBSH11P50D + ERLA11DW1	EBSH16P30D + ERLA14DW1	EBSH16P50D + ERLA14DW1	EBSH16P30D + ERLA16DW1	EBSH16P50D + ERLA16DW1		
Calentamiento de agua caliente sanitaria	Clima frío	COPdhw	2,33	2,67	2,33	2,67	2,33	2,67		
		Tiempo de calentamiento		1h 57min	2h 31min	1h 57min	2h 31min	1h 57min	2h 31min	
		Agua mezclada a 40°C	l	196,0	242,0	196,0	242,0	196,0	242,0	
		η _{wh} (water heating efficiency)	%	98	110	98	110	98	110	
		Qelec (consumo eléctrico diario)	kWh	4,996	7,137	4,996	7,137	4,996	7,137	
		Temperatura de referencia del agua caliente	°C	46,9	44,1	46,9	44,1	46,9	44,1	
	Clima cálido	Consumo en espera	W	38,5	34,4	38,5	34,4	38,5	34,4	
		AEC (consumo eléctrico anual)	kWh	750	1.078	750	1.078	750	1.078	
		COPdhw		3,24	3,76	3,24	3,76	3,24	3,76	
		Tiempo de calentamiento		1h 45min	2h 49min	1h 45min	2h 49min	1h 45min	2h 49min	
		Agua mezclada a 40°C	l	196,0	242,0	196,0	242,0	196,0	242,0	
		η _{wh} (water heating efficiency)	%	137	155	137	155	137	155	
		Qelec (consumo eléctrico diario)	kWh	3,604	5,073	3,604	5,073	3,604	5,073	
Calef. de habitaciones	Temp. del agua de salida, clima medio 55°C	General	Consumo energético anual	kWh	6.397		7.047			
		η _s (Efic. estac. de calef. de habitaciones)	%	126		130				
		Valor nominal P a -10°C	kW	10		11		12		
		Consumo energ. anual Q _{he} (GCV)	Gj	23		25		27		
		SCOP		3,23		3,22		3,32		
		Clase de efic. estac. de calef. de habitaciones				A++				
		Condición A (-7°CBS/-8°CBH)	Cdh (Calef. de degradación)		1,0		1,0		1,0	
			COPd		1,89		1,80		1,95	
			Pdh	kW	7,9		8,5		9,4	
		Condición B (2°CBS/1°CBH)	PERd	%	75,6		72,0		78,0	
			Cdh (Calef. de degradación)		1,0		1,0		1,0	
			COPd		3,25		3,28		3,27	
	Condición C (7°CBS/6°CBH)	Pdh	kW	5,4		6,2		6,9		
PERd		%	130,0		131,2		130,8			
Cdh (Calef. de degradación)			1,0		1,0		1,0			
Condición D (12°CBS/11°CBH)	COPd		4,81		4,88		4,93			
	Pdh	kW	192,4		195,2		197,2			
	PERd	%								
	Cdh (Calef. de degradación)		1,0		1,0		1,0			
	COPd		6,41		6,58		6,60			
	Pdh	kW			5,3					
	PERd	%	256,4		263,2		264,0			
	Cdh (Calef. de degradación)		1,0		1,0		1,0			

2 Specifications

1 - 1 ERLA11-16DW1

Especificaciones técnicas				EBSH11P30D + ERLA11DW1	EBSH11P50D + ERLA11DW1	EBSH16P30D + ERLA14DW1	EBSH16P50D + ERLA14DW1	EBSH16P30D + ERLA16DW1	EBSH16P50D + ERLA16DW1		
Calef. de habita- ciones	Temp. del agua de salida, clima medio 55°C	Tol (límite de funcionamiento de Temp.)	COPd	1,68		1,76		1,50			
			Pdh	kW	6,8		7,0		6,0		
		de salida, clima medio 55°C	funcionamiento de Temp.)	PERd	%	67,2		70,4		60,0	
				TOL	°C			-10			
		Capacidad supl. potencia calorífica nom.	Psup (Tdesign -10°C)	kW		3,2		4,0		6,1	
		Tbiv (temperatura bivalente)	COPd	kW		1,96		1,87		2,13	
					Pdh	%	8,2		8,9		10,1
		Temp. del agua de salida en clima frío 55°C	General	Consumo energético anual	ηs (Efic. estac. de calef. de habitaciones)	kWh	%	8.082	9.024	9.561	
Condición A (-7°CBS/-8°CBH)	Cdh (Calef. de degradación)	COPd	kW	2,65	6,3	2,63	2,63	2,64	2,64		
										PERd	%
Condición B (2°CBS/1°C CBH)	Cdh (Calef. de degradación)	COPd	kW	4,12	3,9	3,96	3,96	3,98	3,98		
										PERd	%
Condición C (7°CBS/6°CBH)	Cdh (Calef. de degradación)	COPd	kW	5,14	4,5	5,21	5,21	5,39	5,39		
										PERd	%
Condición D (12°CBS/11°C BH)	Cdh (Calef. de degradación)	COPd	kW	6,88	5,4	6,62	6,62	6,26	6,26		
										PERd	%
Tol (límite de funcionamiento de Temp.)	COPd	kW	1,84	1,84	1,81	1,81	1,81	2,06	2,06		
										Pdh	%
Condición G (-15°CBS/-)	COPd	kW	1,84	1,84	1,81	1,81	1,81	2,06	2,06		
										PERd	%

2 Specifications

1 - 1 ERLA11-16DW1

2

Especificaciones técnicas				EBSH11P30D + ERLA11DW1	EBSH11P50D + ERLA11DW1	EBSH16P30D + ERLA14DW1	EBSH16P50D + ERLA14DW1	EBSH16P30D + ERLA16DW1	EBSH16P50D + ERLA16DW1
Calef. de habitaciones	Temp. del agua de salida en clima frío 55°C	Tbiv (temperatura bivalente)	COPd	1,88		2,02		2,06	
			Pdh kW	7,1		7,8		9,7	
			PERd %	75,2		80,8		82,4	
			Tbiv °C	-12		-11		-15	
		Capacidad supl. potencia calorífica nom.	Psup (Tdesign -22°C) kW	0,6		1,0		0,0	
Temperatura del agua de salida en clima cálido 55°C	General		Consumo energético anual kWh	3.258		3.818		3.792	
			ηs (Efic. estac. de calef. de habitaciones) %	161		166		168	
			Valor nominal P a 2°C kW	10			12,1		
			Consumo energ. anual Qhe (GCV) GJ	12			14		
Condición B (2°CBS/1°C CBH)			Cdh (Calef. de degradación)			1,0			
			COPd	2,24		2,20		2,17	
			Pdh kW	9,0		10,1		9,8	
			PERd %	89,6		88,0		86,8	
Condición C (7°CBS/6°C CBH)			Cdh (Calef. de degradación)			1,0			
			COPd	3,74			3,83		
			Pdh kW	6,2			7,6		
			PERd %	149,6			153,2		
Condición D (12°CBS/11°C CBH)			Cdh (Calef. de degradación)			1,0			
			COPd	5,68			5,69		
			Pdh kW			5,0			
			PERd %	227,2			227,6		
Tbiv (temperatura bivalente)			COPd	2,41		2,65		2,40	
			Pdh kW	8,5		11,1		11,0	
			PERd %	96,4		106,0		96,0	
			Tbiv °C			4		3	
Temp. del agua de salida en clima medio 35°C	General		Consumo energético anual kWh	4.462		4.935		5.377	
			ηs (Efic. estac. de calef. de habitaciones) %	182			181		
			Valor nominal P a -10°C kW	10		11		12	
			Consumo energ. anual Qhe (GCV) GJ	16		18		19	
			SCOP	4,63		4,60		4,61	
			Clase de efic. estac. de calef. de habitaciones			A+++			
Condición A (-7°CBS/-8°C CBH)			COPd	3,03		2,99		2,87	
			Pdh kW	9,2		9,8		11,2	
			PERd %	121,2		119,6		114,8	
Condición B (2°CBS/1°C CBH)			Cdh (Calef. de degradación)			1,0			
			COPd	4,37		4,35		4,33	
			Pdh kW	5,5		6,1		6,7	

2 Specifications

1 - 1 ERLA11-16DW1

Especificaciones técnicas				EBSH11P30D + ERLA11DW1	EBSH11P50D + ERLA11DW1	EBSH16P30D + ERLA14DW1	EBSH16P50D + ERLA14DW1	EBSH16P30D + ERLA16DW1	EBSH16P50D + ERLA16DW1
Calef. de habitaciones Temp. del agua de salida en clima medio 35°C	Condi- ción B (2°CBS/1°C- CBH)	PERd	%	174,8		174,0		173,2	
	Condi- ción C (7°CBS/6°C- CBH)	Cdh (Calef. de degrada- ción)				1,0			
		COPd			6,74		6,70		6,83
		Pdh	kW			4,6			4,7
		PERd	%		269,6		268,0		273,2
	Condi- ción D (12°CBS/11°C- CBH)	Cdh (Calef. de degrada- ción)				1,0			
		COPd			8,54		8,65		8,82
		Pdh	kW			5,4			5,5
		PERd	%		341,6		346,0		352,8
	Tol (límite de funciona- miento de Temp.)	COPd			2,73		2,71		2,52
		Pdh	kW		8,4		9,1		10,6
		PERd	%		109,2		108,4		100,8
		TOL	°C				-10		
		WTOL	°C				35		
	Tbiv (tempe- ratura bivalen- te)	COPd			3,01		2,99		2,72
		Pdh	kW		9,2		9,8		11,4
		PERd	%		120,4		119,6		108,8
		Tbiv	°C		-8		-7		-8
	Capaci- dad supl. potencia calorífica nom.	Psup (Tdesign -10°C)	kW		1,6		1,9		1,4
	Tempera- tura del agua de salida en clima frío 35°C	General	Consumo energé- tico anual	kWh	5.951		6.439		7.257
		ηs (Efic. estac. de calef. de habita- ciones)	%	163		165		160	
		Valor nominal P a -22°C	kW	10		11		12	
		Consumo energ. anual Qhe (GCV)	Gj	21		23		26	
Condi- ción A (-7°CBS/+8°C- CBH)		COPd		3,81		3,58		3,48	
		Pdh	kW	6,2		7,0		7,5	
		PERd	%	152,4		143,2		139,2	
Condi- ción B (2°CBS/1°C- CBH)		Cdh (Calef. de degrada- ción)				1,0			
		COPd		5,02		5,41		4,83	
		Pdh	kW	3,6		4,3		4,5	
	PERd	%	200,8		216,4		193,2		
Condi- ción C (7°CBS/6°C- CBH)	Cdh (Calef. de degrada- ción)				1,0				
	COPd		7,31		7,03		7,36		
	Pdh	kW	5,1		4,8		5,0		
	PERd	%	292,4		281,2		294,4		
Condi- ción D (12°CBS/11°C- CBH)	Cdh (Calef. de degrada- ción)				1,0				
	COPd		8,82		8,80		8,78		
	Pdh	kW	5,7		5,8		5,7		

2 Specifications

1 - 1 ERLA11-16DW1

2

Especificaciones técnicas				EBSH11P30D + ERLA11DW1	EBSH11P50D + ERLA11DW1	EBSH16P30D + ERLA14DW1	EBSH16P50D + ERLA14DW1	EBSH16P30D + ERLA16DW1	EBSH16P50D + ERLA16DW1	
Calef. de habitaciones	Temperatura del agua de salida en clima frío 35°C	Condición D (12°CBS/11°CBH)	PERd	%	352,8		352,0		351,2	
		Tol (límite de funcionamiento de Temp.)	COPd		2,24		2,23		2,14	
	35°C	Tbiv (temperatura bivalente)	Pdh	kW	6,8		7,3		9,2	
			PERd	%	89,6		89,2		85,6	
		de Temp.)	TOL	°C			-20			
			WTOL	°C			34			
		Condición G (-15°CBS/-)	COPd			2,48		2,50		2,40
			Pdh	kW		7,0		7,7		9,7
		Tbiv (temperatura bivalente)	PERd	%		99,2		100,0		96,0
			Tbiv	°C		2,62		2,81		2,40
		Capacidad supl. potencia calorífica nom.	Pdh	kW		7,3		8,7		9,7
			PERd	%		104,8		112,4		96,0
		Temperatura del agua de salida en clima cálido 35°C	Tbiv	°C			-12			-15
			Psup (Tdesign -22°C)	kW		2,7		3,2		2,2
	General	Consumo energético anual	kWh		2.228		2.431		2.675	
		ηs (Efic. estac. de calef. de habitaciones)	%		237		239		237	
	Valor nominal a 2°C	P	kW		10		11		12	
		Consumo energ. anual Qhe (GCV)	Gj		8		9		10	
	Condición B (2°CBS/1°CBH)	Cdh (Calef. de degradación)				1,0				
		COPd			3,64		3,51		3,30	
	Pdh	kW		9,8		11,0		11,9		
		PERd	%	145,6		140,4		132,0		
	Condición C (7°CBS/6°CBH)	Cdh (Calef. de degradación)				1,0				
		COPd			5,70		5,77		5,64	
	Pdh	kW		6,7		7,4		8,1		
		PERd	%	228,0		230,8		225,6		
	Tbiv (temperatura bivalente)	COPd			3,81		3,51		3,30	
		Pdh	kW		9,2		11,0		11,9	
	Tbiv	PERd	%		152,4		140,4		132,0	
		Tbiv	°C		3		2			
	Condición D (12°CBS/11°CBH)	Cdh (Calef. de degradación)				1,0				
		COPd			7,87		7,73			
	Pdh	kW				5,2				
		PERd	%	314,8			309,2			

(1) Condición 1: refrigeración Ta 35°C - LWE 18 (DT = 5°C); calefacción Ta BS/BH 7°C/6°C - LWC 35°C (DT = 5°C) | Condición 2: refrigeración Ta 35°C - LWE 7 (DT = 5°C); calefacción Ta BS/BH 7°C/6°C - LWC 45 (DT = 5°C)

Especificaciones técnicas				EBSHB11P30D + ERLA11DW1	EBSHB11P50D + ERLA11DW1	EBSHB16P30D + ERLA14DW1	EBSHB16P50D + ERLA14DW1	EBSHB16P30D + ERLA16DW1	EBSHB16P50D + ERLA16DW1
Indoor unit				EBSHB11P30DF	EBSHB11P50DF	EBSHB16P30DF	EBSHB16P50DF	EBSHB16P30DF	EBSHB16P50DF
Outdoor unit				ERLA11DAW1		ERLA14DAW1		ERLA16DAW1	
Capacidad de calefacción	Nom.		kW	10,6 (1)		12,0 (1)		16,0 (1)	
Consumo	Calefacción	Nom.	kW	2,19 (1)		2,46 (1)		3,53 (1)	
COP				4,83 (1)		4,87 (1)		4,53 (1)	
Pump	Type			Grundfos UPM3L K 20-75 CHBL AZA 3 RT		Grundfos UPML 20-105 CHBL 3H RT			
Intercambiador de calor del lado del agua	Caudal de agua	Heating	Nom.	l/min	30,3 (1)	34,4 (1)		45,9 (1)	

2 Specifications

1 - 1 ERLA11-16DW1

Especificaciones técnicas			EBSHB11P30D + ERLA11DW1	EBSHB11P50D + ERLA11DW1	EBSHB16P30D + ERLA14DW1	EBSHB16P50D + ERLA14DW1	EBSHB16P30D + ERLA16DW1	EBSHB16P50D + ERLA16DW1		
General	Supplier/ Manu- facturer details	Name and address Nombre o marca comercial	Daikin Europe N.V. - Zandvoordestraat 300, 8400 Oostende, Belgium Daikin Europe N.V.							
	Product descrip- tion	Bomba de calor de aire-agua	Sí							
		Bomba de calor salmuera-agua	No							
		Calentador combinado con bomba de calor	Sí							
		Bomba de calor de baja temperatura	No							
		Calentador integrado adicional	No							
	Nivel de potencia sonora LW(A) (según EN14825)	Bomba de calor de agua-agua	No							
Indoor		dB(A)	44,7				49,0			
LW(A) Nivel de potencia sonora (conforme a EN14825)	Exterior	dB(A)	62,0							
Sound condition Ecodesign and energy label			Potencia sonora en modo calefacción, medida conforme a EN12102 y en las condiciones de EN14825							
Calefacción de espacios general	Unidad aire-agua	Flujo nominal (exterior)	m ³ /h	3.350		4.220		5.100		
	Otros	Control de capacidad		Inverter						
		Pck (modo de calentador del cárter)	kW	0,000						
		Poff (modo de desconexión)	kW	0,023						
		Psb (modo de espera)	kW	0,023						
		Pto (termostato desconec- tado)	kW	0,023						
Calentamiento de agua caliente sanitaria	General	Perfil de carga declarado		L	XL	L	XL	L	XL	
		Función para fijar el calentamien- to del agua en horas de menor demanda	No							
	Clima medio	AEC (consumo eléctrico anual)	kWh	887	1.313	887	1.313	887	1.313	
		COPdhw		2,75	3,10	2,75	3,10	2,75	3,10	
		Tiempo de calentamiento		1h 39min	2h 34min	1h 39min	2h 34min	1h 39min	2h 34min	
		Agua mezclada a 40°C	l	196,0	242,0	196,0	242,0	196,0	242,0	
		η _{wh} (water heating effi- ciency)	%	116	128	116	128	116	128	
		Qelec (consumo eléctrico diario)	kWh	4,236	6,149	4,236	6,149	4,236	6,149	
		Temperatura de referencia del agua caliente	°C	46,9	44,1	46,9	44,1	46,9	44,1	
		Consumo en espera	W	35,6	31,4	35,6	31,4	35,6	31,4	
		Clase de eficiencia energética de calentamiento de agua		A+						
		Clima frío	AEC (consumo eléctrico anual)	kWh	1.051	1.526	1.051	1.526	1.051	1.526

2 Specifications

1 - 1 ERLA11-16DW1

Especificaciones técnicas			EBSHB11P30D + ERLA11DW1	EBSHB11P50D + ERLA11DW1	EBSHB16P30D + ERLA14DW1	EBSHB16P50D + ERLA14DW1	EBSHB16P30D + ERLA16DW1	EBSHB16P50D + ERLA16DW1	
Calentamiento de agua caliente sanitaria	Clima frío	COPdhw	2,33	2,67	2,33	2,67	2,33	2,67	
		Tiempo de calentamiento	1h 57min	2h 31min	1h 57min	2h 31min	1h 57min	2h 31min	
		Agua mezclada a 40°C	l	196,0	242,0	196,0	242,0	196,0	242,0
		η _{wh} (water heating efficiency)	%	98	110	98	110	98	110
		Qelec (consumo eléctrico diario)	kWh	4,996	7,137	4,996	7,137	4,996	7,137
		Temperatura de referencia del agua caliente	°C	46,9	44,1	46,9	44,1	46,9	44,1
	Clima cálido	Consumo en espera	W	38,5	34,4	38,5	34,4	38,5	34,4
		AEC (consumo eléctrico anual)	kWh	750	1.078	750	1.078	750	1.078
		COPdhw		3,24	3,76	3,24	3,76	3,24	3,76
		Tiempo de calentamiento		1h 45min	2h 49min	1h 45min	2h 49min	1h 45min	2h 49min
		Agua mezclada a 40°C	l	196,0	242,0	196,0	242,0	196,0	242,0
		η _{wh} (water heating efficiency)	%	137	155	137	155	137	155
		Qelec (consumo eléctrico diario)	kWh	3,604	5,073	3,604	5,073	3,604	5,073
Calef. de habitaciones	Temp. del agua de salida, clima medio 55°C	General	Consumo energético anual	kWh	6.397		7.047		
			η _s (Efic. estac. de calef. de habitaciones)	%	126		130		
			Valor nominal P a -10°C	kW	10		11		12
			Consumo energ. anual Q _{he} (GCV)	Gj	23		25		27
			SCOP		3,23		3,22		3,32
			Clase de efic. estac. de calef. de habitaciones				A++		
		Condición A (-7°CBS/+8°CBH)	Cdh (Calef. de degradación)				1,0		
			COPd		1,89		1,80		1,95
			Pdh	kW	7,9		8,5		9,4
			PERd	%	75,6		72,0		78,0
		Condición B (2°CBS/1°CBH)	Cdh (Calef. de degradación)				1,0		
			COPd		3,25		3,28		3,27
			Pdh	kW	5,4		6,2		6,9
			PERd	%	130,0		131,2		130,8
Condición C (7°CBS/6°CBH)	Cdh (Calef. de degradación)				1,0				
	COPd		4,81		4,88		4,93		
	Pdh	kW			4,4				
	PERd	%	192,4		195,2		197,2		
Condición D (12°CBS/11°CBH)	Cdh (Calef. de degradación)				1,0				
	COPd		6,41		6,58		6,60		
	Pdh	kW			5,3				
	PERd	%	256,4		263,2		264,0		

2 Specifications

1 - 1 ERLA11-16DW1

Especificaciones técnicas				EBSHB11P30D + ERLA11DW1	EBSHB11P50D + ERLA11DW1	EBSHB16P30D + ERLA14DW1	EBSHB16P50D + ERLA14DW1	EBSHB16P30D + ERLA16DW1	EBSHB16P50D + ERLA16DW1
Calef. de habita- ciones	Temp. del agua de salida, clima medio 55°C	Tol	COPd	1,68		1,76		1,50	
		(límite de funcionamiento de Temp.)	Pdh kW	6,8		7,0		6,0	
			PERd %	67,2		70,4		60,0	
			TOL °C			-10			
			WTOL °C			55			
		Capacidad supl. potencia calorífica nom.	Psup (Tdesign -10°C) kW	3,2		4,0		6,1	
			COPd	1,96		1,87		2,13	
		Tbiv (temperatura bivalente)	Pdh kW	8,2		8,9		10,1	
			PERd %	78,4		74,8		85,2	
			Tbiv °C			-5			
Temp. del agua de salida en clima frío 55°C	General	Consumo energético anual	kWh	8.082		9.024		9.561	
		ηs (Efic. estac. de calef. de habitaciones)	%	119		117		121	
		Valor nominal P a -22°C	kW	10		11		12	
		Consumo energ. anual Qhe (GCV)	Gj	29		32		34	
	Condición A (-7°CBS/-8°CBH)	Cdh (Calef. de degradación)				1,0			
		COPd		2,65		2,63		2,64	
		Pdh kW		6,3		7,0		7,3	
		PERd %		106,0		105,2		105,6	
	Condición B (2°CBS/1°C-BH)	Cdh (Calef. de degradación)				1,0			
		COPd		4,12		3,96		3,98	
Pdh kW			3,9		4,4		4,5		
	PERd %		164,8		158,4		159,2		
Condición C (7°CBS/6°C-BH)	Cdh (Calef. de degradación)				1,0				
	COPd		5,14		5,21		5,39		
	Pdh kW			4,5		4,6			
	PERd %		205,6		208,4		215,6		
Condición D (12°CBS/11°C-BH)	COPd			6,88		6,62		6,26	
	Pdh kW			5,4		5,0			
	PERd %		275,2		264,8		250,4		
Tol (límite de funcionamiento de Temp.)	COPd			1,84		1,81		2,06	
	Pdh kW		7,5		8,0		9,7		
	PERd %		73,6		72,4		82,4		
	TOL °C				-15				
	WTOL °C				49				
Condición G (-15°CBS/-)	COPd			1,84		1,81		2,06	
	Pdh kW		7,5		8,0		9,7		
	PERd %		73,6		72,4		82,4		

2 Specifications

1 - 1 ERLA11-16DW1

2

Especificaciones técnicas				EBSHB11P30D + ERLA11DW1	EBSHB11P50D + ERLA11DW1	EBSHB16P30D + ERLA14DW1	EBSHB16P50D + ERLA14DW1	EBSHB16P30D + ERLA16DW1	EBSHB16P50D + ERLA16DW1
Calef. de habitaciones	Temp. del agua de salida en clima frío 55°C	Tbiv (temperatura bivalente)	COPd	1,88		2,02		2,06	
			Pdh kW	7,1		7,8		9,7	
			PERd %	75,2		80,8		82,4	
			Tbiv °C	-12		-11		-15	
		Capacidad supl. potencia calorífica nom.	Psup (Tdesign -22°C) kW	0,6		1,0		0,0	
Temperatura del agua de salida en clima cálido 55°C	General		Consumo energético anual kWh	3.258		3.818		3.792	
			ηs (Efic. estac. de calef. de habitaciones) %	161		166		168	
			Valor nominal P a 2°C kW	10			12,1		
			Consumo energ. anual Qhe (GCV) GJ	12			14		
Condición B (2°CBS/1°C CBH)			Cdh (Calef. de degradación)			1,0			
			COPd	2,24		2,20		2,17	
			Pdh kW	9,0		10,1		9,8	
			PERd %	89,6		88,0		86,8	
Condición C (7°CBS/6°C CBH)			Cdh (Calef. de degradación)			1,0			
			COPd	3,74			3,83		
			Pdh kW	6,2			7,6		
			PERd %	149,6			153,2		
Condición D (12°CBS/11°C CBH)			Cdh (Calef. de degradación)			1,0			
			COPd	5,68			5,69		
			Pdh kW			5,0			
			PERd %	227,2			227,6		
Tbiv (temperatura bivalente)			COPd	2,41		2,65		2,40	
			Pdh kW	8,5		11,1		11,0	
			PERd %	96,4		106,0		96,0	
			Tbiv °C		4			3	
Temp. del agua de salida en clima medio 35°C	General		Consumo energético anual kWh	4.462		4.935		5.377	
			ηs (Efic. estac. de calef. de habitaciones) %	182			181		
			Valor nominal P a -10°C kW	10		11		12	
			Consumo energ. anual Qhe (GCV) GJ	16		18		19	
			SCOP	4,63		4,60		4,61	
			Clase de efic. estac. de calef. de habitaciones			A+++			
Condición A (-7°CBS/-8°C CBH)			COPd	3,03		2,99		2,87	
			Pdh kW	9,2		9,8		11,2	
			PERd %	121,2		119,6		114,8	
Condición B (2°CBS/1°C CBH)			Cdh (Calef. de degradación)			1,0			
			COPd	4,37		4,35		4,33	
			Pdh kW	5,5		6,1		6,7	

2 Specifications

1 - 1 ERLA11-16DW1

Especificaciones técnicas				EBSHB11P30D + ERLA11DW1	EBSHB11P50D + ERLA11DW1	EBSHB16P30D + ERLA14DW1	EBSHB16P50D + ERLA14DW1	EBSHB16P30D + ERLA16DW1	EBSHB16P50D + ERLA16DW1	
Calef. de habitaciones Temp. del agua de salida en clima medio 35°C	Condición B (2°CBS/1°C-BH) Condición C (7°CBS/6°C-BH) Condición D (12°CBS/11°C-BH)	PERd	%	174,8		174,0		173,2		
		Cdh (Calef. de degradación)					1,0			
		COPd			6,74		6,70		6,83	
		Pdh	kW			4,6			4,7	
		PERd	%		269,6		268,0		273,2	
		Cdh (Calef. de degradación)					1,0			
		COPd			8,54		8,65		8,82	
		Pdh	kW			5,4			5,5	
		PERd	%		341,6		346,0		352,8	
		Tol (límite de funcionamiento de Temp.)	COPd		2,73		2,71		2,52	
			Pdh	kW	8,4		9,1		10,6	
			PERd	%	109,2		108,4		100,8	
			TOL	°C			-10			
			WTOL	°C			35			
			COPd		3,01		2,99		2,72	
			Pdh	kW	9,2		9,8		11,4	
			PERd	%	120,4		119,6		108,8	
			Tbiv	°C	-8		-7		-8	
		Capacidad supl. potencia calorífica nom.	Psup (Tdesign -10°C)	kW	1,6		1,9		1,4	
		Temperatura del agua de salida en clima frío 35°C	General	Consumo energético anual	kWh	5.951		6.439		7.257
ηs (Efic. estac. de calef. de habitaciones)	%			163		165		160		
Valor nominal P a -22°C	kW			10		11		12		
Consumo energ. anual Qhe (GCV)	Gj			21		23		26		
Condición A (-7°CBS/+8°C-BH)	COPd			3,81		3,58		3,48		
	Pdh		kW	6,2		7,0		7,5		
	PERd		%	152,4		143,2		139,2		
Condición B (2°CBS/1°C-BH)	Cdh (Calef. de degradación)					1,0				
	COPd			5,02		5,41		4,83		
	Pdh		kW	3,6		4,3		4,5		
	PERd	%	200,8		216,4		193,2			
Condición C (7°CBS/6°C-BH)	Cdh (Calef. de degradación)				1,0					
	COPd		7,31		7,03		7,36			
	Pdh	kW	5,1		4,8		5,0			
	PERd	%	292,4		281,2		294,4			
Condición D (12°CBS/11°C-BH)	Cdh (Calef. de degradación)				1,0					
	COPd		8,82		8,80		8,78			
	Pdh	kW	5,7		5,8		5,7			

2 Specifications

1 - 1 ERLA11-16DW1

2

Especificaciones técnicas					EBSHB11P30D + ERLA11DW1	EBSHB11P50D + ERLA11DW1	EBSHB16P30D + ERLA14DW1	EBSHB16P50D + ERLA14DW1	EBSHB16P30D + ERLA16DW1	EBSHB16P50D + ERLA16DW1
Calef. de habitaciones	Temperatura del agua de salida en clima frío 35°C	Condición D (12°CBS/11°CBH)	PERd	%	352,8		352,0		351,2	
		Tol (límite de funcionamiento de Temp.)	COPd		2,24		2,23		2,14	
	Temperatura del agua de salida en clima cálido 35°C	Condición G (-15°CBS/-)	Pdh	kW	6,8		7,3		9,2	
			PERd	%	89,6		89,2		85,6	
	Tbiv (temperatura bivalente)	TOL		°C			-20			
			WTOL	°C			34			
	Capacidad supl. potencia calorífica nom.	Condi-ción G (-15°CBS/-)	COPd		2,48		2,50		2,40	
			Pdh	kW	7,0		7,7		9,7	
	Tempe-ratura bivalente)	Tbiv	PERd	%	99,2		100,0		96,0	
			COPd		2,62		2,81		2,40	
	Capaci-dad supl. potencia calorífica nom.	Tbiv (tempe-ratura bivalente)	Pdh	kW	7,3		8,7		9,7	
			PERd	%	104,8		112,4		96,0	
	Tempe-ratura del agua de salida en clima cálido 35°C	Tbiv		°C		-12			-15	
			Psup (Tdesign -22°C)	kW	2,7		3,2		2,2	
	Tempe-ratura del agua de salida en clima cálido 35°C	General	Consumo energético anual	kWh	2.228		2.431		2.675	
ηs (Efic. estac. de calef. de habitaciones)			%	237		239		237		
Tempe-ratura del agua de salida en clima cálido 35°C	General	Valor nominal P a 2°C	kW	10		11		12		
		Consumo energ. anual Qhe (GCV)	Gj	8		9		10		
Tempe-ratura del agua de salida en clima cálido 35°C	Condi-ción B (2°CBS/1°CBH)	Cdh (Calef. de degradación)				1,0				
		COPd		3,64		3,51		3,30		
Tempe-ratura del agua de salida en clima cálido 35°C	Condi-ción C (7°CBS/6°CBH)	Pdh	kW	9,8		11,0		11,9		
		PERd	%	145,6		140,4		132,0		
Tempe-ratura del agua de salida en clima cálido 35°C	Tbiv (tempe-ratura bivalente)	Cdh (Calef. de degradación)				1,0				
		COPd		5,70		5,77		5,64		
Tempe-ratura del agua de salida en clima cálido 35°C	Tbiv (tempe-ratura bivalente)	Pdh	kW	6,7		7,4		8,1		
		PERd	%	228,0		230,8		225,6		
Tempe-ratura del agua de salida en clima cálido 35°C	Tbiv (tempe-ratura bivalente)	COPd		3,81		3,51		3,30		
		Pdh	kW	9,2		11,0		11,9		
Tempe-ratura del agua de salida en clima cálido 35°C	Tbiv (tempe-ratura bivalente)	PERd	%	152,4		140,4		132,0		
		Tbiv	°C	3			2			
Tempe-ratura del agua de salida en clima cálido 35°C	Condi-ción D (12°CBS/11°CBH)	Cdh (Calef. de degradación)				1,0				
		COPd		7,87			7,73			
Tempe-ratura del agua de salida en clima cálido 35°C	Condi-ción D (12°CBS/11°CBH)	Pdh	kW			5,2				
		PERd	%	314,8			309,2			

(1) Condición 1: refrigeración Ta 35°C - LWE 18 (DT = 5°C); calefacción Ta BS/BH 7°C/6°C - LWC 35°C (DT = 5°C) | Condición 2: refrigeración Ta 35°C - LWE 7 (DT = 5°C); calefacción Ta BS/BH 7°C/6°C - LWC 45 (DT = 5°C)

Especificaciones técnicas					EBSX11P30D + ERLA11DW1	EBSX11P50D + ERLA11DW1	EBSX16P30D + ERLA14DW1	EBSX16P50D + ERLA14DW1	EBSX16P30D + ERLA16DW1	EBSX16P50D + ERLA16DW1
Indoor unit					EBSX11P30DF	EBSX11P50DF	EBSX16P30DF	EBSX16P50DF	EBSX16P30DF	EBSX16P50DF
Outdoor unit					ERLA11DAW1		ERLA14DAW1		ERLA16DAW1	
Capacidad de calefacción	Nom.		kW	10,6 (1)		12,0 (1)		16,0 (1)		
Capacidad de refrigeración	Nom.		kW	11,2 (2)		12,9 (2)		13,6 (2)		
Consumo	Calefacción	Nom.	kW	2,19 (1)		2,46 (1)		3,53 (1)		
	Refrigeración	Nom.	kW	3,47 (2)		4,34 (2)		4,68 (2)		
COP					4,83 (1)		4,87 (1)		4,53 (1)	
EER					3,22 (2)		2,98 (2)		2,91 (2)	
Pump	Type			Grundfos UPM3L K 20-75 CHBL AZA 3 RT			Grundfos UPML 20-105 CHBL 3H RT			
Intercambiador de calor del lado del agua	Caudal de agua	Refrigeración	Nom.	l/min	32,1 (2)		37,1 (2)		39,1 (2)	
		Heating	Nom.	l/min	30,3 (1)		34,4 (1)		45,9 (1)	

2 Specifications

1 - 1 ERLA11-16DW1

Especificaciones técnicas		EBSX11P30D + ERLA11DW1	EBSX11P50D + ERLA11DW1	EBSX16P30D + ERLA14DW1	EBSX16P50D + ERLA14DW1	EBSX16P30D + ERLA16DW1	EBSX16P50D + ERLA16DW1				
General	Supplier/ Manu- facturer details	Name and address Daikin Europe N.V. - Zandvoordestraat 300, 8400 Oostende, Belgium Nombre o marca comercial Daikin Europe N.V.									
	Product descrip- tion	Bomba de calor de aire-agua		Sí							
		Bomba de calor salmuera-agua		No							
		Calentador combinado con bomba de calor		Sí							
		Bomba de calor de baja temperatura		No							
		Calentador integrado adicional		No							
	Nivel de potencia sonora LW(A) (según EN14825)	Indoor	dB(A)		44,7		49,0				
Exterior		dB(A)		62,0							
LW(A) Nivel de potencia sonora (conforme a EN14825)	Exterior		dB(A)		62,0						
Sound condition Ecodesign and energy label		Potencia sonora en modo calefacción, medida conforme a EN12102 y en las condiciones de EN14825									
Calefacción de espacios general	Unidad	Flujo nominal (exterior)	m ³ /h	3.350		4.220		5.100			
	Otros	Control de capacidad		Inverter							
		Pck (modo de calentador del cárter)	kW	0,000							
		Poff (modo de desconexión)	kW	0,023							
		Psb (modo de espera)	kW	0,023							
	Pto (termostato desconec- tado)	kW	0,023								
Calentamiento de agua caliente sanitaria	General	Perfil de carga declarado		L		XL		L		XL	
		Función para fijar el calentamien- to del agua en horas de menor demanda		No							
	Clima medio	AEC (consumo eléctrico anual)	kWh	887	1.313	887	1.313	887	1.313		
		COPdhw		2,75	3,10	2,75	3,10	2,75	3,10		
		Tiempo de calentamiento		1h 39min	2h 34min	1h 39min	2h 34min	1h 39min	2h 34min		
		Agua mezclada a 40°C	l	196,0	242,0	196,0	242,0	196,0	242,0		
		η _{wh} (water heating effi- ciency)	%	116	128	116	128	116	128		
		Qelec (consumo eléctrico diario)	kWh	4,236	6,149	4,236	6,149	4,236	6,149		

2 Specifications

1 - 1 ERLA11-16DW1

Especificaciones técnicas			EBSX11P30D + ERLA11DW1	EBSX11P50D + ERLA11DW1	EBSX16P30D + ERLA14DW1	EBSX16P50D + ERLA14DW1	EBSX16P30D + ERLA16DW1	EBSX16P50D + ERLA16DW1		
Calentamiento de agua caliente sanitaria	Clima medio	Temperatura de referencia del agua caliente	°C	46,9	44,1	46,9	44,1	46,9	44,1	
		Consumo en espera	W	35,6	31,4	35,6	31,4	35,6	31,4	
		Clase de eficiencia energética de calentamiento de agua		A+						
	Clima frío	AEC (consumo eléctrico anual)	kWh	1.051	1.526	1.051	1.526	1.051	1.526	
		COPdhw		2,33	2,67	2,33	2,67	2,33	2,67	
		Tiempo de calentamiento		1h 57min	2h 31min	1h 57min	2h 31min	1h 57min	2h 31min	
		Agua mezclada a 40°C	l	196,0	242,0	196,0	242,0	196,0	242,0	
		ηwh (water heating efficiency)	%	98	110	98	110	98	110	
		Qelec (consumo eléctrico diario)	kWh	4,996	7,137	4,996	7,137	4,996	7,137	
		Temperatura de referencia del agua caliente	°C	46,9	44,1	46,9	44,1	46,9	44,1	
	Clima cálido	Consumo en espera	W	38,5	34,4	38,5	34,4	38,5	34,4	
		AEC (consumo eléctrico anual)	kWh	750	1.078	750	1.078	750	1.078	
		COPdhw		3,24	3,76	3,24	3,76	3,24	3,76	
		Tiempo de calentamiento		1h 45min	2h 49min	1h 45min	2h 49min	1h 45min	2h 49min	
		Agua mezclada a 40°C	l	196,0	242,0	196,0	242,0	196,0	242,0	
ηwh (water heating efficiency)		%	137	155	137	155	137	155		
Qelec (consumo eléctrico diario)		kWh	3,604	5,073	3,604	5,073	3,604	5,073		
Calef. de habitaciones	Temp. del agua de salida, clima medio 55°C	General	Consumo energético anual	kWh	6.312		6.962		7.392	
			ηs (Efic. estac. de calef. de habitaciones)	%	128				131	
		Valor nominal Pa -10°C	kW	10		11		12		
		Consumo energ. anual Qhe (GCV)	Gj	23		25		27		
		SCOP		3,27		3,26		3,35		
		Clase de efic. estac. de calef. de habitaciones		A++						
		Condición A (-7°CBS/+8°CBH)	Cdh (Calef. de degradación)		1,0					
			COPd		1,89		1,80		1,95	
			Pdh	kW	7,9		8,5		9,4	
			PERd	%	75,6		72,0		78,0	
		Condición B (2°CBS/1°CBH)	Cdh (Calef. de degradación)		1,0					
			COPd		3,25		3,28		3,27	
			Pdh	kW	5,4		6,2		6,9	
			PERd	%	130,0		131,2		130,8	
		Condición C (7°CBS/6°CBH)	Cdh (Calef. de degradación)		1,0					
COPd			4,81		4,88		4,93			
Pdh	kW		4,4		4,4		4,4			
PERd	%		192,4		195,2		197,2			

2 Specifications

1 - 1 ERLA11-16DW1

Especificaciones técnicas				EBSX11P30D + ERLA11DW1	EBSX11P50D + ERLA11DW1	EBSX16P30D + ERLA14DW1	EBSX16P50D + ERLA14DW1	EBSX16P30D + ERLA16DW1	EBSX16P50D + ERLA16DW1	
Calef. de habitaciones Temp. del agua de salida, clima medio 55°C	Condición D (12°CBS/11°CBH)	Cdh (Calef. de degradación)		1,0						
		COPd		6,41		6,58		6,60		
		Pdh	kW			5,3				
		PERd	%	256,4		263,2		264,0		
		Tol (límite de funcionamiento de Temp.)	COPd		1,68		1,76		1,50	
				Pdh	kW	6,8		7,0		6,0
				PERd	%	67,2		70,4		60,0
				TOL	°C			-10		
		Capacidad supl. potencia calorífica nom.	Psup (Tdesign -10°C)		3,2		4,0		6,1	
				Tbiv	COPd	1,96		1,87		2,13
				Pdh	kW	8,2		8,9		10,1
				PERd	%	78,4		74,8		85,2
		Temp. del agua de salida en clima frío 55°C	General	Consumo energético anual	kWh	8.031		8.974		9.510
				ηs (Efic. estac. de calef. de habitaciones)	%	120		118		121
				Valor nominal P a -22°C	kW	10		11		12
Consumo energ. anual Qhe (GCV)	Gj			29		32		34		
Condición A (-7°CBS/-8°CBH)	Cdh (Calef. de degradación)					1,0				
		COPd		2,65		2,63		2,64		
		Pdh	kW	6,3		7,0		7,3		
		PERd	%	106,0		105,2		105,6		
Condición B (2°CBS/1°CBH)	Cdh (Calef. de degradación)			1,0						
		COPd		4,12		3,96		3,98		
		Pdh	kW	3,9		4,4		4,5		
Condición C (7°CBS/6°CBH)	Cdh (Calef. de degradación)			1,0						
		COPd		5,14		5,21		5,39		
		Pdh	kW		4,5		4,6			
Condición D (12°CBS/11°CBH)	COPd		6,88		6,62		6,26			
		Pdh	kW		5,4		5,0			
		PERd	%	275,2		264,8		250,4		
Tol (límite de funcionamiento de Temp.)	COPd		1,84		1,81		2,06			
		Pdh	kW	7,5		8,0		9,7		
		PERd	%	73,6		72,4		82,4		
		TOL	°C			-15				

2 Specifications

1 - 1 ERLA11-16DW1

2

Especificaciones técnicas				EBSX11P30D + ERLA11DW1	EBSX11P50D + ERLA11DW1	EBSX16P30D + ERLA14DW1	EBSX16P50D + ERLA14DW1	EBSX16P30D + ERLA16DW1	EBSX16P50D + ERLA16DW1	
Calef. de habitaciones	Temp. del agua de salida en clima frío 55°C	Tol (límite de funcionamiento de Temp.)	WTOL °C	49						
		Condición G (-15°CBS/-)	COPd	1,84		1,81		2,06		
			Pdh kW	7,5		8,0		9,7		
			PERd %	73,6		72,4		82,4		
		Tbiv (temperatura bivalente)	COPd	1,88		2,02		2,06		
			Pdh kW	7,1		7,8		9,7		
			PERd %	75,2		80,8		82,4		
			Tbiv °C	-12		-11		-15		
			Psup (Tdesign -22°C)	kW	0,6		1,0		0,0	
		Temperatura del agua de salida en clima cálido 55°C	General	Consumo energético anual	kWh	3.157		3.717		3.690
ηs (Efic. estac. de calef. de habitaciones)	%			166		171		172		
Valor nominal P a 2°C	kW			10			12,1			
Consumo energ. anual Qhe (GCV)	Gj			11			13			
Condición B (2°CBS/1°C CBH)	Cdh (Calef. de degradación)					1,0				
	COPd			2,24		2,20		2,17		
	Pdh kW			9,0		10,1		9,8		
Condición C (7°CBS/6°C BH)	Cdh (Calef. de degradación)					1,0				
	COPd			3,74			3,83			
	Pdh kW			6,2			7,6			
Condición D (12°CBS/11°C BH)	Cdh (Calef. de degradación)				1,0					
	COPd		5,68			5,69				
	Pdh kW		227,2			227,6				
Tbiv (temperatura bivalente)	COPd		2,41		2,65		2,40			
	Pdh kW		8,5		11,1		11,0			
	PERd %		96,4		106,0		96,0			
	Tbiv °C			4			3			
Temp. del agua de salida en clima medio 35°C	General	Consumo energético anual	kWh	4.378		4.851		5.293		
		ηs (Efic. estac. de calef. de habitaciones)	%	186			184			
		Valor nominal P a -10°C	kW	10		11		12		
		Consumo energ. anual Qhe (GCV)	Gj	16		17		19		
		SCOP		4,72			4,68			
	Clase de efic. estac. de calef. de habitaciones				A+++					
	Condición A (-7°CBS/+8°C BH)	COPd		3,03		2,99		2,87		
		Pdh kW		9,2		9,8		11,2		

2 Specifications

1 - 1 ERLA11-16DW1

Especificaciones técnicas				EBSX11P30D + ERLA11DW1	EBSX11P50D + ERLA11DW1	EBSX16P30D + ERLA14DW1	EBSX16P50D + ERLA14DW1	EBSX16P30D + ERLA16DW1	EBSX16P50D + ERLA16DW1	
Calef. de habitaciones Temp. del agua de salida en clima medio 35°C Temperatura del agua de salida en clima frío 35°C	Condición A (-7°CBS/-8°CBH)	PERd	%	121,2		119,6		114,8		
	Condición B (2°CBS/1°C-CBH)	Cdh (Calef. de degradación)				1,0				
	Condición C (7°CBS/6°CBH)	COPd			4,37		4,35		4,33	
		Pdh		kW	5,5		6,1		6,7	
		PERd		%	174,8		174,0		173,2	
	Condición D (12°CBS/11°CBH)	Cdh (Calef. de degradación)					1,0			
		COPd			6,74		6,70		6,83	
		Pdh		kW		4,6			4,7	
		PERd		%	269,6		268,0		273,2	
	Tol (límite de funcionamiento de Temp.)	Cdh (Calef. de degradación)					1,0			
		COPd			8,54		8,65		8,82	
		Pdh		kW		5,4			5,5	
	Tbiv (temperatura bivalente)	PERd		%	341,6		346,0		352,8	
		COPd			2,73		2,71		2,52	
		Pdh		kW	8,4		9,1		10,6	
	Capacidad supl. potencia calorífica nom.	PERd		%	109,2		108,4		100,8	
		TOL		°C			-10			
	Tbiv (temperatura bivalente)	WTOL		°C			35			
		COPd			3,01		2,99		2,72	
	Capacidad supl. potencia calorífica nom.	Pdh		kW	9,2		9,8		11,4	
		PERd		%	120,4		119,6		108,8	
		Tbiv		°C	-8		-7		-8	
	Temperatura del agua de salida en clima frío 35°C	Psup (Tdesign -10°C)		kW	1,6		1,9		1,4	
		General	Consumo energético anual	kWh	5.901		6.388		7.206	
			ηs (Efic. estac. de calef. de habitaciones)	%	164		167		161	
			Valor nominal P a -22°C	kW	10		11		12	
			Consumo energ. anual Qhe (GCV)	Gj	21		23		26	
Condición A (-7°CBS/-8°CBH)	COPd			3,81		3,58		3,48		
	Pdh		kW	6,2		7,0		7,5		
	PERd		%	152,4		143,2		139,2		
Condición B (2°CBS/1°C-CBH)	Cdh (Calef. de degradación)					1,0				
	COPd			5,02		5,41		4,83		
	Pdh		kW	3,6		4,3		4,5		
Condición C (7°CBS/6°CBH)	PERd		%	200,8		216,4		193,2		
	Cdh (Calef. de degradación)					1,0				
	COPd			7,31		7,03		7,36		
	Pdh		kW	5,1		4,8		5,0		

2 Specifications

1 - 1 ERLA11-16DW1

2

Especificaciones técnicas				EBSX11P30D + ERLA11DW1	EBSX11P50D + ERLA11DW1	EBSX16P30D + ERLA14DW1	EBSX16P50D + ERLA14DW1	EBSX16P30D + ERLA16DW1	EBSX16P50D + ERLA16DW1
Calef. de habitaciones 	Temperatura del agua de salida en clima frío 35°C	Condición C (7°CBS/6°CBH)	PERd	%	292,4		281,2		294,4
		Condición D (12°CBS/11°CBH)	Cdh (Calef. de degradación)				1,0		
			COPd		8,82		8,80		8,78
			Pdh	kW	5,7		5,8		5,7
			PERd	%	352,8		352,0		351,2
		Tol (límite de funcionamiento de Temp.)	COPd		2,24		2,23		2,14
			Pdh	kW	6,8		7,3		9,2
			PERd	%	89,6		89,2		85,6
			TOL	°C			-20		
			WTOL	°C			34		
	Condición G (-15°CBS/-)	COPd		2,48		2,50		2,40	
		Pdh	kW	7,0		7,7		9,7	
		PERd	%	99,2		100,0		96,0	
	Tbiv (temperatura bivalente)	COPd		2,62		2,81		2,40	
		Pdh	kW	7,3		8,7		9,7	
		PERd	%	104,8		112,4		96,0	
		Tbiv	°C			-12		-15	
	Capacidad supl. potencia calorífica nom.	Psup (Tdesign -22°C)	kW	2,7		3,2		2,2	
	Temperatura del agua de salida en clima cálido 35°C	General	Consumo energético anual	kWh	2.126		2.330		2.573
			ηs (Efic. estac. de calef. de habitaciones)	%	248		249		246
Valor nominal P a 2°C			kW	10		11		12	
Consumo energ. anual Qhe (GCV)			Gj			8		9	
Condición B (2°CBS/1°C-CBH)			Cdh (Calef. de degradación)				1,0		
		COPd		3,64		3,51		3,30	
		Pdh	kW	9,8		11,0		11,9	
		PERd	%	145,6		140,4		132,0	
Condición C (7°CBS/6°CBH)		Cdh (Calef. de degradación)				1,0			
		COPd		5,70		5,77		5,64	
		Pdh	kW	6,7		7,4		8,1	
		PERd	%	228,0		230,8		225,6	
		Tbiv (temperatura bivalente)	COPd		3,81		3,51		3,30
		Pdh	kW	9,2		11,0		11,9	
		PERd	%	152,4		140,4		132,0	
	Tbiv	°C	3			2			
Condición D (12°CBS/11°CBH)	Cdh (Calef. de degradación)				1,0				
	COPd		7,87			7,73			
	Pdh	kW			5,2				
Calef. de habitaciones 	Temperatura del agua de salida en clima cálido 35°C	Condición D (12°CBS/11°CBH)	PERd	%	314,8		309,2		

(1) Condición 1: refrigeración Ta 35°C - LWE 18 (DT = 5°C); calefacción Ta BS/BH 7°C/6°C - LWC 35°C (DT = 5°C) |

(2) Condición 2: refrigeración Ta 35°C - LWE 7 (DT = 5°C); calefacción Ta BS/BH 7°C/6°C - LWC 45 (DT = 5°C)

Especificaciones técnicas				EBSXB11P30D + ERLA11DW1	EBSXB11P50D + ERLA11DW1	EBSXB16P30D + ERLA14DW1	EBSXB16P50D + ERLA14DW1	EBSXB16P30D + ERLA16DW1	EBSXB16P50D + ERLA16DW1
Indoor unit				EBSXB11P30DF	EBSXB11P50DF	EBSXB16P30DF	EBSXB16P50DF	EBSXB16P30DF	EBSXB16P50DF
Outdoor unit				ERLA11DAW1		ERLA14DAW1		ERLA16DAW1	
Capacidad de calefacción	Nom.	kW		10,6 (1)		12,0 (1)		16,0 (1)	
Capacidad de refrigeración	Nom.	kW		11,2 (2)		12,9 (2)		13,6 (2)	

2 Specifications

1 - 1 ERLA11-16DW1

Especificaciones técnicas				EBSXB11P30D + ERLA11DW1	EBSXB11P50D + ERLA11DW1	EBSXB16P30D + ERLA14DW1	EBSXB16P50D + ERLA14DW1	EBSXB16P30D + ERLA16DW1	EBSXB16P50D + ERLA16DW1	
Consumo	Calefacción	Nom.	kW	2,19 (1)		2,46 (1)		3,53 (1)		
		Refrigeración	Nom.	kW	3,47 (2)		4,34 (2)		4,68 (2)	
COP				4,83 (1)		4,87 (1)		4,53 (1)		
EER				3,22 (2)		2,98 (2)		2,91 (2)		
Pump	Type			Grundfos UPM3L K 20-75 CHBL AZA 3 RT		Grundfos UPML 20-105 CHBL 3H RT				
Intercambiador de calor del lado del agua	Caudal de agua	Refrigeración	Nom.	l/min	32,1 (2)		37,1 (2)		39,1 (2)	
		Heating	Nom.	l/min	30,3 (1)		34,4 (1)		45,9 (1)	
General	Supplier/Manufacturer details	Name and address			Daikin Europe N.V. - Zandvoordestraat 300, 8400 Oostende, Belgium					
		Nombre o marca comercial			Daikin Europe N.V.					
	Product description	Bomba de calor de aire-agua			Sí					
		Bomba de calor salmuera-agua			No					
		Calentador combinado con bomba de calor			Sí					
		Bomba de calor de baja temperatura			No					
		Calentador integrado adicional			No					
	Nivel de potencia sonora LW(A) (según EN14825)	Indoor			dB(A)	44,7		49,0		
Exterior				dB(A)	62,0					
Sound condition Ecodesign and energy label				Potencia sonora en modo calefacción, medida conforme a EN12102 y en las condiciones de EN14825						
Calefacción de espacios general	Unidad aire-agua	Flujo nominal (exterior)	m³/h		3.350		4.220		5.100	
	Otros	Control de capacidad			Inverter					
		Pck (modo de calentador del cárter)			0,000					
		Poff (modo de desconexión)			0,023					
		Psb (modo de espera)			0,023					
Pto (termostato desconectado)			0,023							
Calentamiento de agua caliente sanitaria 	General	Perfil de carga declarado			L	XL	L	XL	L	XL
		Función para fijar el calentamiento del agua en horas de menor demanda			No					
	Clima medio	AEC (consumo eléctrico anual)	kWh		887	1.313	887	1.313	887	1.313
		COPdhw			2,75	3,10	2,75	3,10	2,75	3,10
		Tiempo de calentamiento			1h 39min	2h 34min	1h 39min	2h 34min	1h 39min	2h 34min
		Agua mezclada a 40°C	l		196,0	242,0	196,0	242,0	196,0	242,0
		ηwh (water heating efficiency)	%		116	128	116	128	116	128
Qelec (consumo eléctrico diario)	kWh		4,236	6,149	4,236	6,149	4,236	6,149		

2 Specifications

1 - 1 ERLA11-16DW1

2

Especificaciones técnicas			EBSXB11P30D + ERLA11DW1	EBSXB11P50D + ERLA11DW1	EBSXB16P30D + ERLA14DW1	EBSXB16P50D + ERLA14DW1	EBSXB16P30D + ERLA16DW1	EBSXB16P50D + ERLA16DW1		
Calentamiento de agua caliente sanitaria 	Clima medio	Temperatura de referencia del agua caliente °C	46,9	44,1	46,9	44,1	46,9	44,1		
		Consumo en espera W	35,6	31,4	35,6	31,4	35,6	31,4		
		Clase de eficiencia energética de calentamiento de agua	A+							
	Clima frío	AEC (consumo eléctrico anual) kWh	1.051	1.526	1.051	1.526	1.051	1.526		
		COPdhw	2,33	2,67	2,33	2,67	2,33	2,67		
		Tiempo de calentamiento	1h 57min	2h 31min	1h 57min	2h 31min	1h 57min	2h 31min		
		Agua mezclada a 40°C l	196,0	242,0	196,0	242,0	196,0	242,0		
		ηwh (water heating efficiency) %	98	110	98	110	98	110		
		Qelec (consumo eléctrico diario) kWh	4,996	7,137	4,996	7,137	4,996	7,137		
		Temperatura de referencia del agua caliente °C	46,9	44,1	46,9	44,1	46,9	44,1		
	Clima cálido	Consumo en espera W	38,5	34,4	38,5	34,4	38,5	34,4		
		AEC (consumo eléctrico anual) kWh	750	1.078	750	1.078	750	1.078		
		COPdhw	3,24	3,76	3,24	3,76	3,24	3,76		
		Tiempo de calentamiento	1h 45min	2h 49min	1h 45min	2h 49min	1h 45min	2h 49min		
		Agua mezclada a 40°C l	196,0	242,0	196,0	242,0	196,0	242,0		
ηwh (water heating efficiency) %		137	155	137	155	137	155			
Qelec (consumo eléctrico diario) kWh		3,604	5,073	3,604	5,073	3,604	5,073			
Temperatura de referencia del agua caliente °C		46,9	44,1	46,9	44,1	46,9	44,1			
Calef. de habitaciones 	Temp. del agua de salida, clima medio 55°C	General	Consumo energético anual kWh	6.312		6.962		7.392		
		ηs (Efic. estac. de calef. de habitaciones) %	128						131	
		Valor nominal Pa -10°C kW	10		11		12			
		Consumo energ. anual Qhe (GCV) GJ	23		25		27			
		SCOP	3,27		3,26		3,35			
		Clase de efic. estac. de calef. de habitaciones	A++							
		Condición A (-7°CBS/+8°CBH)	Cdh (Calef. de degradación)	1,0						
			COPd	1,89		1,80		1,95		
			Pdh kW	7,9		8,5		9,4		
			PERd %	75,6		72,0		78,0		
	Condición B (2°CBS/1°CBH)	Cdh (Calef. de degradación)	1,0							
		COPd	3,25		3,28		3,27			
		Pdh kW	5,4		6,2		6,9			
		PERd %	130,0		131,2		130,8			
	Condición C (7°CBS/6°CBH)	Cdh (Calef. de degradación)	1,0							
		COPd	4,81		4,88		4,93			
		Pdh kW	4,4		4,4		4,4			
		PERd %	192,4		195,2		197,2			

2 Specifications

1 - 1 ERLA11-16DW1

Especificaciones técnicas				EBSXB11P30D + ERLA11DW1	EBSXB11P50D + ERLA11DW1	EBSXB16P30D + ERLA14DW1	EBSXB16P50D + ERLA14DW1	EBSXB16P30D + ERLA16DW1	EBSXB16P50D + ERLA16DW1
Calef. de habitaciones Temp. del agua de salida, clima medio 55°C	Condición D (12°CBS/11°CBH)	Cdh (Calef. de degradación)		1,0					
		COPd		6,41		6,58		6,60	
		Pdh	kW			5,3			
		PERd	%	256,4		263,2		264,0	
		Tol (límite de funcionamiento de Temp.)	COPd		1,68		1,76		1,50
		Pdh	kW		6,8		7,0		6,0
		PERd	%		67,2		70,4		60,0
		TOL	°C				-10		
		WTOL	°C				55		
		Capacidad supl. potencia calorífica nom.	Psup (Tdesign -10°C)	kW	3,2		4,0		6,1
		Tbiv (temperatura bivalente)	COPd		1,96		1,87		2,13
		Pdh	kW		8,2		8,9		10,1
		PERd	%		78,4		74,8		85,2
		Tbiv	°C				-5		
Temp. del agua de salida en clima frío 55°C	General	Consumo energético anual	kWh	8.031		8.974		9.510	
		ηs (Efic. estac. de calef. de habitaciones)	%	120		118		121	
		Valor nominal P a -22°C	kW	10		11		12	
		Consumo energ. anual Qhe (GCV)	Gj	29		32		34	
		Cdh (Calef. de degradación)		1,0					
Condición A (-7°CBS/-8°CBH)	Condición A (-7°CBS/-8°CBH)	COPd		2,65		2,63		2,64	
		Pdh	kW	6,3		7,0		7,3	
		PERd	%	106,0		105,2		105,6	
		Cdh (Calef. de degradación)		1,0					
Condición B (2°CBS/1°CBH)	Condición B (2°CBS/1°CBH)	COPd		4,12		3,96		3,98	
		Pdh	kW	3,9		4,4		4,5	
		PERd	%	164,8		158,4		159,2	
Condición C (7°CBS/6°CBH)	Condición C (7°CBS/6°CBH)	Cdh (Calef. de degradación)		1,0					
		COPd		5,14		5,21		5,39	
		Pdh	kW		4,5			4,6	
		PERd	%	205,6		208,4		215,6	
Condición D (12°CBS/11°CBH)	Condición D (12°CBS/11°CBH)	COPd		6,88		6,62		6,26	
		Pdh	kW		5,4			5,0	
		PERd	%	275,2		264,8		250,4	
Tol (límite de funcionamiento de Temp.)	Tol (límite de funcionamiento de Temp.)	COPd		1,84		1,81		2,06	
		Pdh	kW	7,5		8,0		9,7	
		PERd	%	73,6		72,4		82,4	
		TOL	°C				-15		

2 Specifications

1 - 1 ERLA11-16DW1

2

Especificaciones técnicas				EBSXB11P30D + ERLA11DW1	EBSXB11P50D + ERLA11DW1	EBSXB16P30D + ERLA14DW1	EBSXB16P50D + ERLA14DW1	EBSXB16P30D + ERLA16DW1	EBSXB16P50D + ERLA16DW1
Calef. de habitaciones	Temp. del agua de salida en clima frío 55°C	Tol (límite de funcionamiento de Temp.)	WTOL °C	49					
		Condición G (-15°CBS/-)	COPd PdH PERd	kW %	1,84 7,5 73,6	1,81 8,0 72,4	2,06 9,7 82,4		
Temperatura del agua de salida en clima cálido 55°C	General	Tbiv (temperatura bivalente)	COPd PdH PERd Tbiv	kW %	1,88 7,1 75,2 -12	2,02 7,8 80,8 -11	2,06 9,7 82,4 -15		
		Capacidad supl. potencia calorífica nom.	Psup (Tdesign -22°C)	kW	0,6	1,0	0,0		
Temperatura del agua de salida en clima cálido 55°C	General	Consumo energético anual	kWh	3.157	3.717	3.690			
		ηs (Efic. estac. de calef. de habitaciones)	%	166	171	172			
		Valor nominal P a 2°C	kW	10	12.1	13			
		Consumo energ. anual Qhe (GCV)	Gj	11	13	1,0			
	Condición B (2°CBS/1°C CBH)	Cdh (Calef. de degradación)		1,0					
		COPd PdH PERd	kW %	2,24 9,0 89,6	2,20 10,1 88,0	2,17 9,8 86,8			
		Condición C (7°CBS/6°C BH)	Cdh (Calef. de degradación)		1,0				
	COPd PdH PERd		kW %	3,74 6,2 149,6	3,83 7,6 153,2	5,69 5,0 227,6			
	Condición D (12°CBS/11°C BH)		Cdh (Calef. de degradación)		1,0				
		COPd PdH PERd	kW %	5,68 227,2	5,69 5,0 227,6	2,40 11,0 96,0			
Tbiv (temperatura bivalente)		COPd PdH PERd Tbiv	kW %	2,41 8,5 96,4	2,65 11,1 106,0	2,40 11,0 96,0			
Temp. del agua de salida en clima medio 35°C	General	Consumo energético anual	kWh	4.378	4.851	5.293			
		ηs (Efic. estac. de calef. de habitaciones)	%	186	184	12			
		Valor nominal P a -10°C	kW	10	11	19			
		Consumo energ. anual Qhe (GCV)	Gj	16	17	4,72			
		SCOP		4,72	4,68	A+++			
	Clase de efic. estac. de calef. de habitaciones		A+++						
	Condición A (-7°CBS/-8°C BH)	COPd PdH	kW	3,03 9,2	2,99 9,8	2,87 11,2			

2 Specifications

1 - 1 ERLA11-16DW1

Especificaciones técnicas				EBSXB11P30D + ERLA11DW1	EBSXB11P50D + ERLA11DW1	EBSXB16P30D + ERLA14DW1	EBSXB16P50D + ERLA14DW1	EBSXB16P30D + ERLA16DW1	EBSXB16P50D + ERLA16DW1	
Calef. de habitaciones Temp. del agua de salida en clima medio 35°C	Condición A (-7°CBS/-8°CBH)	PERd	%	121,2		119,6		114,8		
	Condición B (2°CBS/1°C-CBH)	Cdh (Calef. de degradación)					1,0			
		COPd			4,37		4,35		4,33	
		Pdh	kW		5,5		6,1		6,7	
	Condición C (7°CBS/6°CBH)	PERd	%		174,8		174,0		173,2	
		Cdh (Calef. de degradación)					1,0			
		COPd			6,74		6,70		6,83	
		Pdh	kW			4,6			4,7	
	Condición D (12°CBS/11°CBH)	PERd	%		269,6		268,0		273,2	
		Cdh (Calef. de degradación)					1,0			
		COPd			8,54		8,65		8,82	
		Pdh	kW			5,4			5,5	
	Tol (límite de funcionamiento de Temp.)	PERd	%		341,6		346,0		352,8	
		COPd			2,73		2,71		2,52	
		Pdh	kW		8,4		9,1		10,6	
		TOL	°C		109,2		108,4		100,8	
	Tbiv (temperatura bivalente)	WTOL	°C				35			
		COPd			3,01		2,99		2,72	
		Pdh	kW		9,2		9,8		11,4	
		PERd	%		120,4		119,6		108,8	
	Capacidad supl. potencia calorífica nom.	Tbiv	°C		-8		-7		-8	
		Psup (Tdesign -10°C)	kW		1,6		1,9		1,4	
	Temperatura del agua de salida en clima frío 35°C	General	Consumo energético anual	kWh	5.901		6.388		7.206	
			ηs (Efic. estac. de calef. de habitaciones)	%	164		167		161	
			Valor nominal P a -22°C	kW	10		11		12	
			Consumo energ. anual Qhe (GCV)	Gj	21		23		26	
Condición A (-7°CBS/-8°CBH)		COPd			3,81		3,58		3,48	
	Pdh	kW		6,2		7,0		7,5		
	PERd	%		152,4		143,2		139,2		
Condición B (2°CBS/1°C-CBH)	Cdh (Calef. de degradación)					1,0				
	COPd			5,02		5,41		4,83		
	Pdh	kW		3,6		4,3		4,5		
Condición C (7°CBS/6°CBH)	PERd	%		200,8		216,4		193,2		
	Cdh (Calef. de degradación)					1,0				
	COPd			7,31		7,03		7,36		
	Pdh	kW		5,1		4,8		5,0		

2 Specifications

1 - 1 ERLA11-16DW1

2

Especificaciones técnicas				EBSXB11P30D + ERLA11DW1	EBSXB11P50D + ERLA11DW1	EBSXB16P30D + ERLA14DW1	EBSXB16P50D + ERLA14DW1	EBSXB16P30D + ERLA16DW1	EBSXB16P50D + ERLA16DW1		
Calef. de habitaciones 	Temperatura del agua de salida en clima frío 35°C	Condición C (7°CBS/6°CBH)	PERd	%	292,4		281,2		294,4		
		Condición D (12°CBS/11°CBH)	Cdh (Calef. de degradación)				1,0				
			COPd			8,82		8,80		8,78	
			Pdh		kW	5,7		5,8		5,7	
			PERd		%	352,8		352,0		351,2	
		Tol (límite de funcionamiento de Temp.)	COPd			2,24		2,23		2,14	
			Pdh		kW	6,8		7,3		9,2	
			PERd		%	89,6		89,2		85,6	
			TOL		°C			-20			
			WTOL		°C			34			
		Condición G (-15°CBS/-)	COPd			2,48		2,50		2,40	
			Pdh		kW	7,0		7,7		9,7	
			PERd		%	99,2		100,0		96,0	
		Tbiv (temperatura bivalente)	COPd			2,62		2,81		2,40	
			Pdh		kW	7,3		8,7		9,7	
			PERd		%	104,8		112,4		96,0	
			Tbiv		°C			-12		-15	
		Capacidad supl. potencia calorífica nom.	Psup (Tdesign -22°C)		kW	2,7		3,2		2,2	
		Temperatura del agua de salida en clima cálido 35°C	General	Consumo energético anual	kWh		2.126		2.330		2.573
				ηs (Efic. estac. de calef. de habitaciones)	%		248		249		246
Valor nominal P a 2°C	kW				10		11		12		
Consumo energ. anual Qhe (GCV)	Gj						8		9		
Condición B (2°CBS/1°C-CBH)	Cdh (Calef. de degradación)							1,0			
	COPd				3,64		3,51		3,30		
	Pdh			kW	9,8		11,0		11,9		
	PERd			%	145,6		140,4		132,0		
Condición C (7°CBS/6°CBH)	Cdh (Calef. de degradación)						1,0				
	COPd				5,70		5,77		5,64		
	Pdh			kW	6,7		7,4		8,1		
	PERd			%	228,0		230,8		225,6		
	Tbiv (temperatura bivalente)		COPd			3,81		3,51		3,30	
	Pdh			kW	9,2		11,0		11,9		
	PERd			%	152,4		140,4		132,0		
	Tbiv		°C	3			2				
Condición D (12°CBS/11°CBH)	Cdh (Calef. de degradación)					1,0					
	COPd			7,87			7,73				
	Pdh		kW			5,2					
Calef. de habitaciones 	Temperatura del agua de salida en clima cálido 35°C	Condición D (12°CBS/11°CBH)	PERd	%	314,8			309,2			

(1) Condición 1: refrigeración Ta 35°C - LWE 18 (DT = 5°C); calefacción Ta BS/BH 7°C/6°C - LWC 35°C (DT = 5°C) |
 (2) Condición 2: refrigeración Ta 35°C - LWE 7 (DT = 5°C); calefacción Ta BS/BH 7°C/6°C - LWC 45 (DT = 5°C)

Technical Specifications				ERLA11DW1	ERLA14DW1	ERLA16DW1
Carcasa	Color	Blanco marfil				
	Material	Chapa de acero pintado galvanizado con poliéster				
Dimensiones	Unit	Altura	mm	870		
		Width	mm	1.100		
		Depth	mm	460		
	Unidad con embalaje	Altura	mm	1.118		
		Anchura	mm	1.207		
		Profundidad	mm	682		
Peso	Unidad	kg	101			
	Unidad con embalaje	kg	120			

2 Specifications

1 - 1 ERLA11-16DW1

Technical Specifications				ERLA11DW1	ERLA14DW1	ERLA16DW1	
Embalaje	Material			Cartón, madera y EPS			
	Peso			kg 18			
Intercambiador de calor	Longitud			mm 1.195			
	Filas Cantidad			3			
	Separación entre aletas			mm 1,40			
	Pasos Cantidad			13			
	Superficie de entrada			m ² 0,950 /0,970 /1,00			
	Etapas Cantidad			38			
	Orificio Cantidad			2			
	vacío de la placa tubular						
	Tipo de tubo			ø7 Hi-XSL			
	Aleta Tipo Tratamiento			Aleta WF Tratamiento anticorrosivo (polietileno)			
Ventilador	Tipo			Ventilador helicoidal			
	Cantidad			1			
	Caudal de aire	Calefacción	Alto	m ³ /min	55,8	70,4	85,0
		Refrigeración	Alto	m ³ /min	70,4	85,0	
Discharge direction			Horizontal				
Motor del ventilador	Cantidad			1			
	Modelo			Motor de CC sin escobillas			
	Capacidad			W 234			
	Transmisión			Transmisión directa			
	Velocidad	Etapas Calefacción	Nom.	rpm	450	550	650
		Refrigeración	Nom.	rpm	650		
Compresor	Cantidad			1			
	Model			2Y350BPAY1P#C			
Compresor	Type			Compresor swing con control inverter herméticamente sellado			
	Método de arranque			Con control Inverter			
PED	Categoría			Categoría II			
Límites de funcionamiento	Calefacción	Mín.	°CDB	-25,0			
		Máx.	°CDB	25 (1) / 35 (1)			
	Refrigeración	Mín.	°CDB	10			
		Máx.	°CDB	43			
	Agua caliente sanitaria	Máx.	°CDB	25 (1) / 35 (1)			
		Mín.	°CDB	-25			
PED	Parte más importante	Nombre	Ps*V	Bar*l	Acumulador 159		
	Nivel de potencia sonora	Calefacción	Nom.	dB(A)	62,0 (2)		
Nivel de presión sonora	Calefacción	Nom.	dB(A)	48,0 (2)			
Refrigerante	Tipo			R-32			
	GWP			675,0			
	Carga			TCO2Eq 2,57			
	Carga			kg 3,80			
	Control			Válvula de expansión electrónica			
	Circuitos Cantidad			1			
Refrigerant oil	Type			FW68DA			
	Volumen cargado			l 1,4			

2 Specifications

1 - 1 ERLA11-16DW1

2

Technical Specifications			ERLA11DW1	ERLA14DW1	ERLA16DW1
Conexiones de tubería	Líquido	Cantidad		1	
		Tipo		Conexión abocardada	
		D.E.	mm	9,50	
	Gas	Cantidad		1	
		Tipo		Conexión abocardada	
		OD	mm	15,9	
	Drenaje	Cantidad		8	
		Tipo		Orificio	
		OD	mm	26	
	Longitud de tubería	Máx. Ud. ext. – Ud. int.	m	3	
			m	50	
	Lado de alta presión	Sistema Sin carga	m	10	
		Presión de diseño	bar	42	
		Carga de refrigerante adicional.	kg/m	0,05 (para longitud de tubería superior a 10 m)	
Diferencia de nivel	Ud. int. – Ud. ext.	Máx.	30,0		
		m			
Aislamiento térmico			Tubos de líquido y de gas		
Control de descongelación			Sensor de temperatura del intercambiador de calor exterior		
Control de capacidad			Variable (inverter)		
Dispositivos de seguridad	Elemento	01	Presostato de alta		
		02	Presostato de baja		
		03	Protector de sobrecarga del impulsor del ventilador		
		04	Fusible		
		05	Protector térmico del motor del compresor		

Electrical Specifications			ERLA11DW1	ERLA14DW1	ERLA16DW1
Alimentación eléctrica	Nombre		W1		
	Fase		3~		
	Frecuencia		Hz	50	
	Tensión		V	400	
	Límites de tensión	Min.	%	-10	
		Máx.	%	10	
Current	Corriente máxima de funcionamiento	Calefacción	A		14,0
		Refrigeración	A		14,0
	Recommended fuses		A		
Wiring connections	For power supply	Quantity	5		
		Remark	Seleccione el diámetro y el tipo de acuerdo con los reglamentos vigentes en su país o región.		
	For connection with indoor	Cantidad	4		
		Remark	1,5mm ²		
Clase IP	IP		IPX4		

(1)Encontrará más detalles en el diagrama de límites de funcionamiento. |

(2)Medido con una caída de presión de 10 kPa en el sistema de calefacción con unas condiciones de funcionamiento de agua de salida de 47-55°C en una habitación con una temperatura ambiente de 20°C. BS/BH 7°C/6°.

3 Tabla de combinaciones

3 - 1 Tabla de combinaciones

ERLA11-16DV3
ERLA11-16DW1
Tabla de combinaciones

	Descripción	ERLA11DAV3	ERLA14DAV3	ERLA16DAV3
EBBH11DF*	Unidad interior de solo calefacción	o	---	---
EBBX11DF*	Unidad interior reversible	o	---	---
EBBH16DF*	Unidad interior de solo calefacción	---	o	o
EBBX16DF*	Unidad interior reversible	---	o	o

	Descripción	ERLA11DAW1	ERLA14DAW1	ERLA16DAW1
EBBH11DF*	Unidad interior de solo calefacción	o	---	---
EBBX11DF*	Unidad interior reversible	o	---	---
EBBH16DF*	Unidad interior de solo calefacción	---	o	o
EBBX16DF*	Unidad interior reversible	---	o	o

	Descripción	ERLA11DAV3/W1	ERLA14DAV3/W1	ERLA16DAV3/W1
EBVH11S(18/23)DJ*	Unidad interior de solo calefacción	o	-	-
EBVX11S(18/23)DJ*	Unidad interior reversible	o	-	-
EBVH16S(18/23)DJ*	Unidad interior de solo calefacción	-	o	o
EBVX16S(18/23)DJ*	Unidad interior reversible	-	o	o
EBVZ16S(18/23)DJ*	(Bizona integrada)	o	o	o
EBVH16SU(18/23)DJ6V	Unidad interior de solo calefacción para el Reino Unido	o	o	o

Observación Las combinaciones que no se mencionen en esta tabla no se permiten.

3D136861

4 Gráficos de capacidades

4 - 1 Gráficos de capacidades de refrigeración

ERLA11-16DV3

ERLA11-16DW1 Capacidad de refrigeración máxima

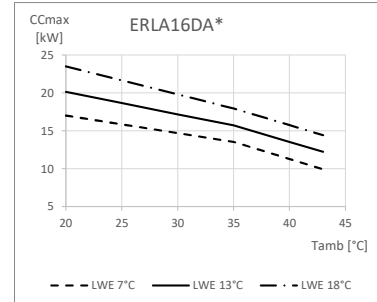
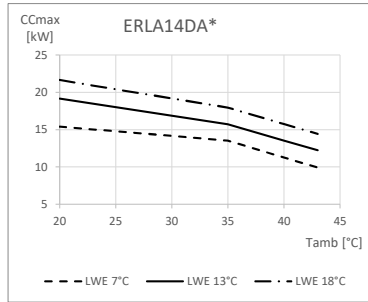
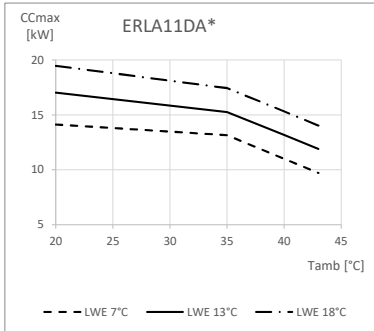

Símbolos

CC_{max} Capacidad de refrigeración a la máxima frecuencia de funcionamiento, medida de acuerdo con EN 14511.

LWE Temperatura del agua de impulsión del evaporador [°C]

T_{amb} Temperatura ambiente [°C DB]

Condiciones

Capacidad de refrigeración

Capacidad de acuerdo con la norma EN 14511 y válida para el rango de agua fría $\Delta T = 3\sim 8^{\circ}\text{C}$.

Notas

La capacidad y el consumo son válidos para los modelos V3 a 230V y para los modelos W1 a 400V.

La capacidad y el consumo corresponden al funcionamiento máximo.

4D137188

4 Gráficos de capacidades

4 - 2 Gráficos de capacidades de calefacción

ERLA11-16DV3
ERLA11-16DW1

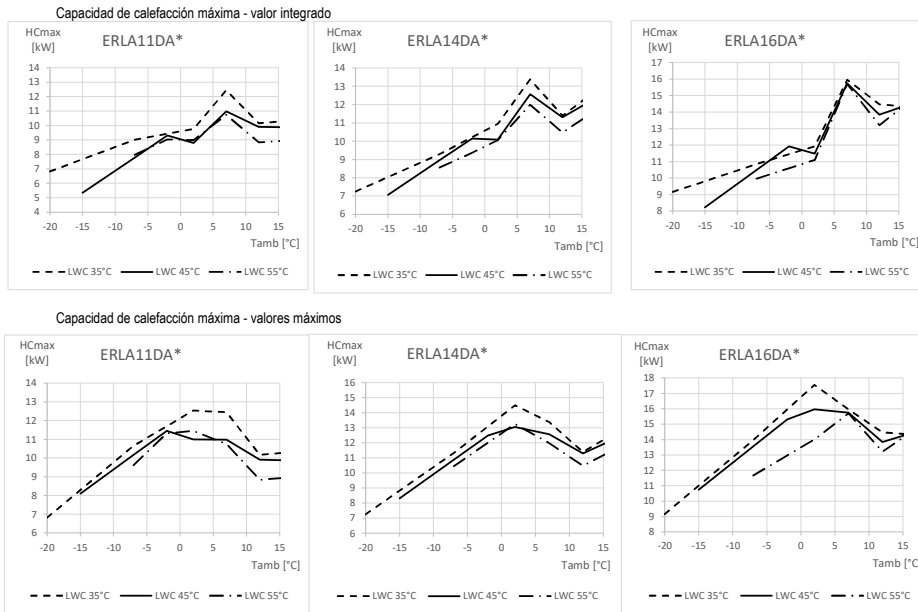

Símbolos

HC_{max} Capacidad de calefacción a máxima carga, medida de acuerdo con EN 14511

LWC Temperatura del agua de impulsión del condensador [°C]

Tamb Temperatura ambiente [°C DB]

Condiciones

Capacidad de calefacción

Capacidad de acuerdo con la norma EN 14511 y válida para el rango de agua caliente $\Delta T = 3\text{--}8^\circ\text{C}$.

Notas

La capacidad y el consumo son válidos para los modelos V3 a 230V y para los modelos W1 a 400V.

La capacidad y el consumo corresponden al funcionamiento máximo.

4D137448

4 Gráficos de capacidades

4 - 3 Gráficos de capacidades de calefacción: modo silencioso

4

ERLA11-16DV3
ERLA11-16DW1

Capacidad de calefacción máxima - valor integrado

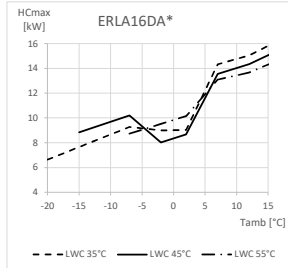
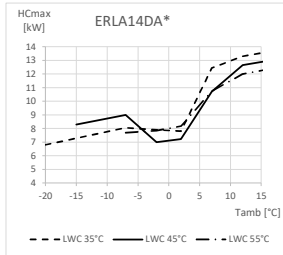
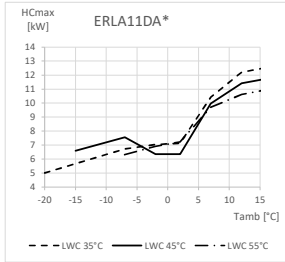

Capacidad de calefacción máxima - valores máximos

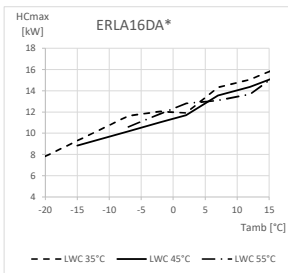
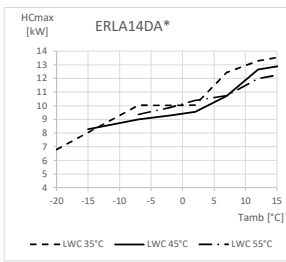
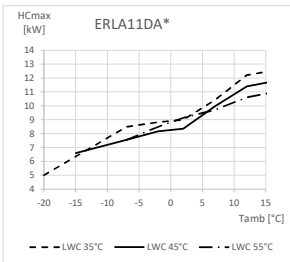

Símbolos

- HC_{max} Capacidad de calefacción a máxima carga, medida de acuerdo con EN 14511
- LWC Temperatura del agua de impulsión del condensador [°C]
- Tamb Temperatura ambiente [°C DB]

Condiciones

Capacidad de calefacción

Capacidad de acuerdo con la norma EN 14511 y válida para el rango de agua caliente ΔT = 3~8°C.

Notas

La capacidad y el consumo son válidos para los modelos V3 a 230V y para los modelos W1 a 400V.
La capacidad y el consumo corresponden al funcionamiento máximo.

4D137449

5 Tablas de capacidad

5 - 1 Programas de certificación

ERLA11-16DV3 ERLA11-16DW1

Datos nominales para los programas de certificación - modo calefacción

Tamb [°C]	EWC [°C]	LWC [°C]	ERLA11DAV3		ERLA14DAV3		ERLA16DAV3		ERLA11DAW1		ERLA14DAW1		ERLA16DAW1		Utilizado para:
[°C]	[°C]	[°C]	HC [kW]	COP [-]	HC [kW]	COP [-]	HC [kW]	COP [-]	HC [kW]	COP [-]	HC [kW]	COP [-]	HC [kW]	COP [-]	
10/9	30	35	9,20	5,32	9,20	5,32	9,20	5,32	9,20	5,32	9,20	5,32	9,20	5,32	BAPA
7/6	30	35	10,56	4,83	12,00	4,87	16,00	4,53	10,56	4,83	12,00	4,87	16,00	4,53	Keymark, EHPA, BAPA, GET
2/1	(30)	35	9,00	3,65	10,80	3,50	12,00	3,30	9,00	3,65	10,80	3,50	12,00	3,30	EHPA, GET
2/1	(30)	35	6,29	4,01	6,29	4,01	6,29	4,01	6,29	4,01	6,29	4,01	6,29	4,01	BAPA
-7/-8	(30)	35	8,75	2,92	9,30	2,86	10,60	2,70	8,75	2,92	9,30	2,86	10,60	2,70	EHPA, BAPA, GET
7/6	40	45	9,82	3,66	12,45	3,64	16,00	3,51	9,82	3,66	12,45	3,64	16,00	3,51	EHPA
-2/-3	(40)	45	9,32	2,57	10,15	2,58	11,91	2,42	9,32	2,57	10,15	2,58	11,91	2,42	MCS
-7/-8	(40)	45	8,72	2,35	8,98	2,29	10,49	2,10	8,72	2,35	8,98	2,29	10,49	2,10	EHPA
7/6	47	55	10,64	2,94	11,87	2,89	15,63	2,75	10,64	2,94	11,87	2,89	15,63	2,75	Keymark, EHPA, GET
-7/-8	47	55	7,89	1,82	8,47	1,82	8,87	1,78	7,89	1,82	8,47	1,82	8,87	1,78	GET, EHPA

Datos nominales para los programas de certificación - modo refrigeración

Capacidad nominal de refrigeración

Tamb [°C]	EWE [°C]	LWE [°C]	ERLA11DA(V3/W1)		ERLA14DA(V3/W1)		ERLA16DA(V3/W1)		Utilizado para:
[°C]	[°C]	[°C]	CC [kW]	EER [-]	CC [kW]	EER [-]	CC [kW]	EER [-]	
35	23	18	11,85	4,7	13,18	4,61	15,72	4,11	Información gBACI
35	12	7	11,18	3,22	12,92	2,98	13,63	2,91	Keymark DAPT

- Símbolos**
- HC Capacidad de calefacción medida conforme a EN 14511
 - CC Capacidad de refrigeración, medida de acuerdo con EN 14511.
 - COP/EER Coeficiente de rendimiento/relación de eficiencia energética de acuerdo con EN 14511.
 - EWC Temperatura del condensador de agua de entrada [°C]
 - LWC Temperatura del agua de impulsión del condensador [°C]
 - EWE Temperatura del evaporador de agua de entrada [°C]
 - LWE Temperatura del agua de impulsión del evaporador [°C]
 - Tamb Temperatura ambiente [°C DB/WB]
 - Pdes Valor de capacidad nominal a la temperatura de diseño [kW]
 - SEER Relación de eficiencia energética estacional según EN14825
 - η_{LCC} Eficiencia energética de refrigeración de habitaciones estacional EN14825
 - Q_{CE} Consumo de energía anual para refrigeración según EN14825

Datos estacionales - refrigeración WE 7°C Temperatura baja

	Aplicación		
	ERLA11DA(V3/W1)	ERLA14DA(V3/W1)	ERLA16DA(V3/W1)
Pdes [kW]	11	12,9	13,600
SEER [-]	5,92	5,86	5,76
η_{LCC} [-]	234	231	227
Q_{CE} [kWh/annum]	1116	1322	1417

Datos nominales para los programas de certificación - consumo de potencia en standby

	ERLA(11/14/16)DA(V3/W1)	Utilizado para:
Consumo en standby [W]	23	Taux

3D136699C

ERLA11-16DV3 ERLA11-16DW1

Datos nominales para los programas de certificación - rendimiento de agua caliente sanitaria

Outdoor unit	ERLA(11/14/16)DAV3				ERLA(11/14/16)DAW1			
Depósito de agua caliente sanitaria	EBV(H/X/Z)(11/16)S18DJ(6V/9W)				EBV(H/X/Z)(11/16)S18DJ(6V/9W)			
Patrón de suministro	L		XL		L		XL	
Aplicación	Clima templado (temperatura según diseño: 7°C)							
COP _{DHW}	2,73	2,80	2,63	2,77	2,84	2,64	2,77	2,64
η_{wh} [%]	115,6%	119,3%	108,7%	116,4%	119,9%	109,0%	119,9%	109,0%
AEC [kWh]	886	858	1542	879	854	1537	879	1537
Aplicación	Clima más frío (temperatura según diseño: 2°C)							
COP _{DHW}	2,24	2,31	2,08	2,26	2,33	2,09	2,33	2,09
η_{wh} [%]	94,2%	97,3%	85,3%	94,6%	97,7%	85,5%	97,7%	85,5%
AEC [kWh]	1087	1053	1963	1082	1048	1959	1048	1959
Aplicación	Clima más cálido (temperatura según diseño: 14°C)							
COP _{DHW}	3,26	3,46	3,00	3,32	3,51	3,02	3,51	3,02
η_{wh} [%]	138,8%	147,8%	124,1%	139,8%	148,9%	124,5%	148,9%	124,5%
AEC [kWh]	737	692	1349	732	688	1345	732	1345

Indoor Unit	ERLA(11/14/16)DAV3		ERLA(11/14/16)DAW1	
Outdoor Unit	ERLA(11/14/16)DAV3		ERLA(11/14/16)DAW1	
Patrón de suministro	L		XL	
Aplicación	Clima templado (temperatura según diseño: 7°C)			
COP _{DHW}	2,73	2,75	3,05	3,1
η_{wh} [%]	115%	116%	126%	128%
AEC [kWh]	890	887	1329	1313
Aplicación	Clima más frío (temperatura según diseño: 2°C)			
COP _{DHW}	2,32	2,33	2,63	2,67
η_{wh} [%]	97%	98%	109%	110%
AEC [kWh]	1053	1051	1542	1526
Aplicación	Clima más cálido (temperatura según diseño: 14°C)			
COP _{DHW}	3,2	3,24	3,68	3,76
η_{wh} [%]	136%	137%	153%	155%
AEC [kWh]	753	750	1094	1078

3D136699C

5 Tablas de capacidad

5 - 2 Rendimiento del depósito de agua caliente sanitaria

ERLA11-16DV3
ERLA11-16DW1

5

Tiempos de calentamiento

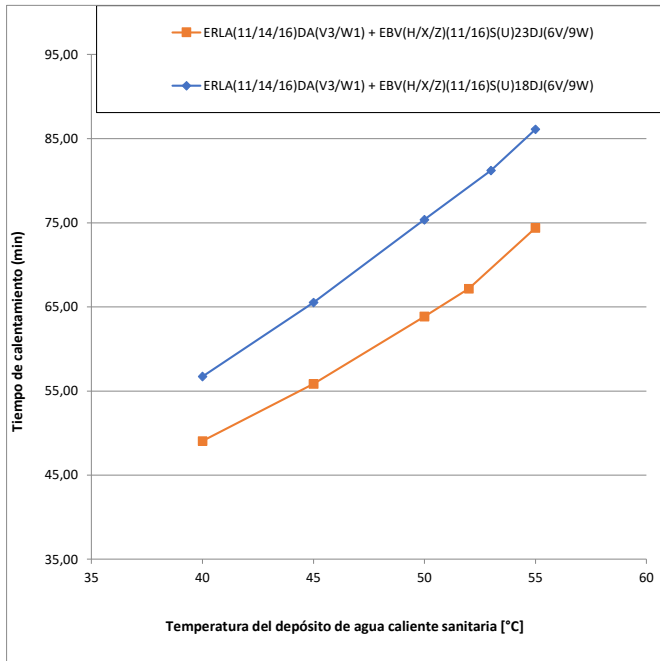

Nombre del modelo	Tiempo de calentamiento de depósito de agua caliente sanitaria hasta 45°C
ERLA(11/14/16)DA(V3/W1) + EBV(H/X/Z)(11/16)S(U)18D(6V/9W)	62 min.
ERLA(11/14/16)DA(V3/W1) + EBV(H/X/Z)(11/16)S(U)23D(6V/9W)	56 min.

Notas

1. Tiempo que la unidad interior (funcionamiento solo con bomba de calor) necesita para calentar el depósito de agua caliente sanitaria desde los 10°C hasta la temperatura indicada.
Consulte el rango de funcionamiento para ver la temperatura máxima del depósito de agua caliente sanitaria durante el funcionamiento solo de la bomba de calor.

Guía de selección del volumen del depósito de agua caliente sanitaria

(1)

Ve_q 40°C = cantidad de agua con una temperatura de 40°C que se puede suministrar cuando el depósito de agua caliente sanitaria se calienta hasta una temperatura determinada con una temperatura de entrada de agua fría de 10°C.

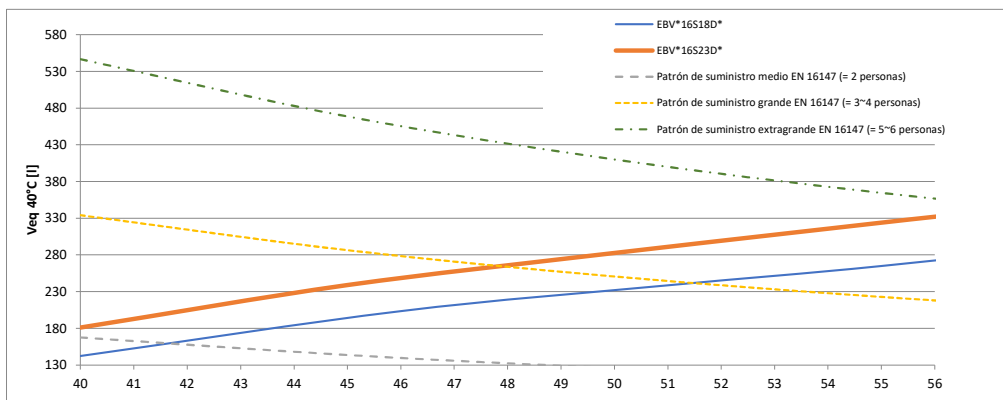

Si es necesaria una Ve_q de 40°C más alta, serán necesarios ciclos de calentamiento adicionales en 24 horas.
Consulte el manual de funcionamiento para obtener más información.

Notas

- (1) De acuerdo con EN16147.

4D136698

6 Planos de dimensiones

6 - 1 Planos de dimensiones

6

ERLA11-16DV3
ERLA11-16DW1

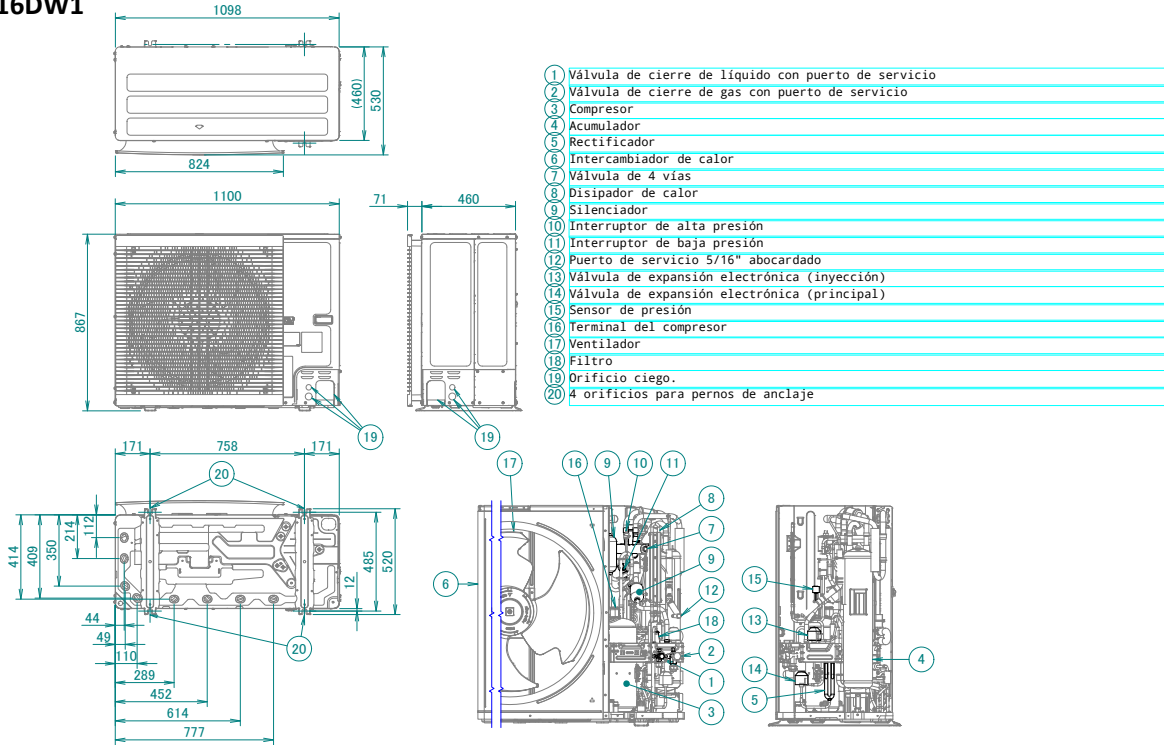

- ① Válvula de cierre de líquido con puerto de servicio
- ② Válvula de cierre de gas con puerto de servicio
- ③ Compresor
- ④ Acumulador
- ⑤ Rectificador
- ⑥ Intercambiador de calor
- ⑦ Válvula de 4 vías
- ⑧ Disipador de calor
- ⑨ Silenciador
- ⑩ Interruptor de alta presión
- ⑪ Interruptor de baja presión
- ⑫ Puerto de servicio 5/16" abocardado
- ⑬ Válvula de expansión electrónica (inyección)
- ⑭ Válvula de expansión electrónica (principal)
- ⑮ Sensor de presión
- ⑯ Terminal del compresor
- ⑰ Ventilador
- ⑱ Filtro
- ⑲ Orificio ciego.
- ⑳ 4 orificios para pernos de anclaje

3D136425

7 Centro de gravedad

7 - 1 Centro de gravedad

ERLA11-16DV3
ERLA11-16DW1

3~

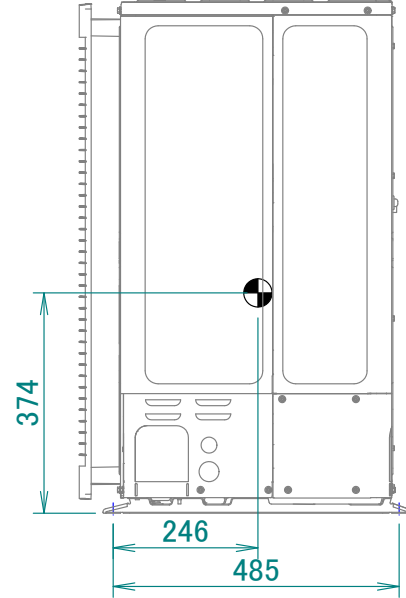
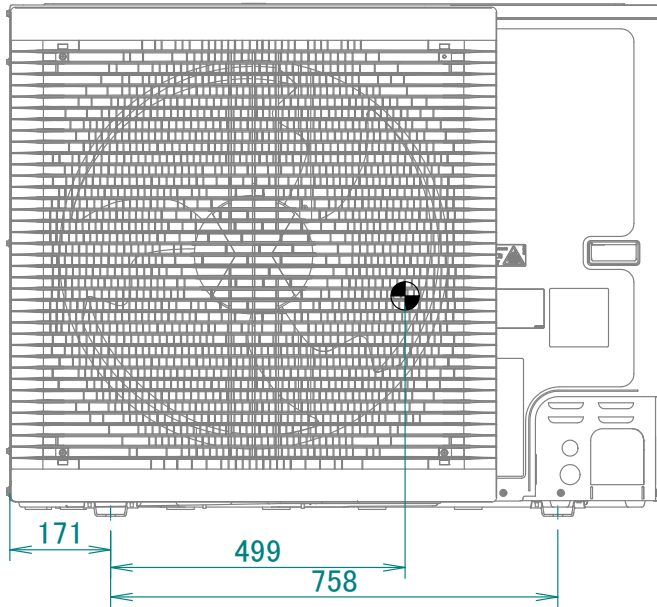

1~

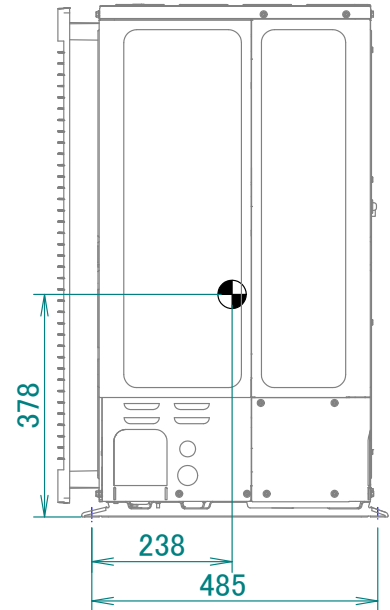
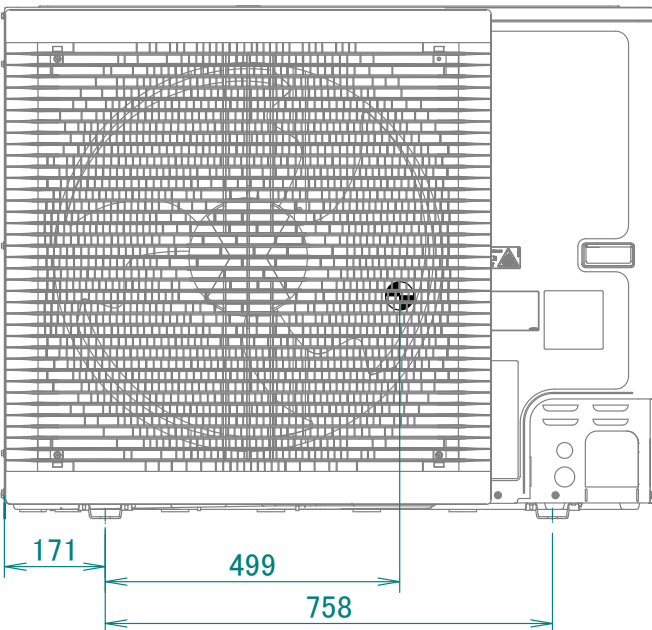

4D136430

8 Diagramas de tuberías

8 - 1 Diagramas de tuberías

8

ERLA11-16DV3
ERLA11-16DW1

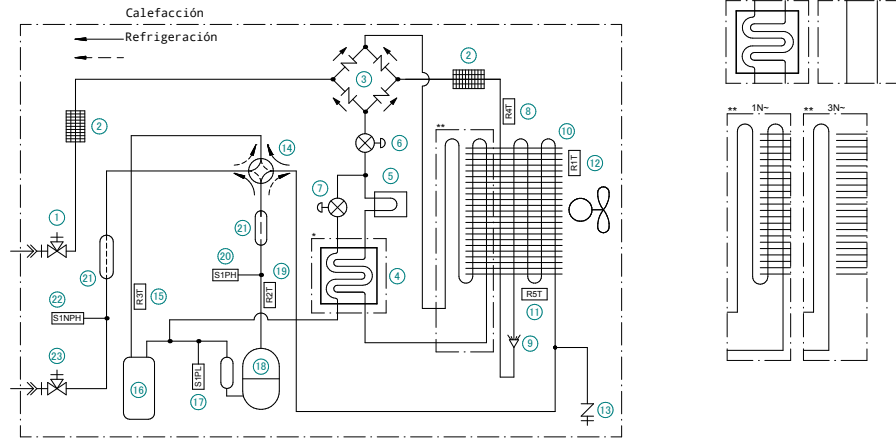
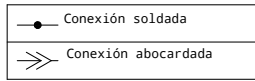

- | | |
|---|---|
| <ul style="list-style-type: none"> ① Válvula de cierre de líquido con puerto de servicio ② Filtro ③ Rectificador ④ Modo de ahorro ⑤ Disipador de calor ⑥ Válvula de expansión electrónica (principal) ⑦ Válvula de expansión electrónica (inyección) ⑧ R4T- Termistor (intercambiador de calor) ⑨ Distribuidor ⑩ Intercambiador de calor ⑪ R5T- Termistor (intercambiador de calor, medio) ⑫ R1T- Aire exterior ⑬ Puerto de servicio 5/16" abocardado ⑭ Válvula de 4 vías ⑮ R3T- Termistor (succión) ⑯ Acumulador | <ul style="list-style-type: none"> ⑰ Interruptor de baja presión ⑱ Compresor ⑲ R2T- Termistor (descarga) ⑳ Interruptor de alta presión ㉑ Silenciador ㉒ Sensor de presión ㉓ Válvula de cierre de gas con puerto de servicio |
|---|---|

3D131968

9 Diagramas de cableado

9 - 1 Notas y leyenda

ERLA11-16DV3, ERLA11-16DW1

NOTAS que deben revisarse antes de poner en marcha la unidad

- X1M : Terminal principal
- : Cableado a tierra
- - - - - : Suministro en la obra
- ① : Varias posibilidades de cableado
- [] : Opción
- [] : Cableado en función del modelo
- [] : Sin montaje en la caja de interruptores
- [] : PCB

NOTAS

- Consulte la etiqueta del diagrama de cableado (situada en la parte trasera de la placa frontal) para saber cómo utilizar los interruptores BS1~BS4 y DS1.
- Durante el funcionamiento, no cortocircuite los dispositivos de protección Q1E, S1PH y S1PL.
- Consulte la tabla de combinaciones y el manual de opciones para conectar el cableado a X6A, X41A y X77A.
- Colores: BLK: negro; RED: rojo; BLU: azul; WHT: blanco; GRN: verde; BRN: marrón; YLW: amarillo; ORG: naranja
- Confirme el método de ajuste de los interruptores selectores (DS1) mediante el manual de servicio. Ajuste de fábrica de todos los interruptores: DESACTIVADO

UBICACIÓN EN LA CAJA DE INTERRUPTORES

UNIDAD MONOFÁSICA

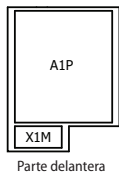

Parte delantera

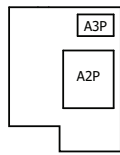

Parte trasera

UNIDAD TRIFÁSICA

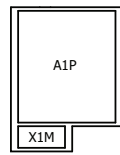

Parte delantera

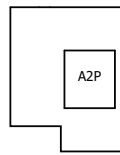

Parte trasera

Posición del terminal del compresor

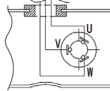

LEYENDA

UNIDAD MONOFÁSICA

N.º de pieza	Descripción
A1P	Placa de circuito impreso (principal)
A2P	Placa de circuito impreso (filtro de ruido)
A3P	Placa de circuito impreso (flash)
C* (A*P)	Condensador
BS* (A1P)	Commutador pulsador
DST (A1P)	Interruptor DIP
F1U, F3U~F4U (A2P)	Fusible T 6,3 A 250 V
F2U (A2P)	fusible T 56 A 250 V
F6U (A1P)	Fusible T 5 A 250 V
H1~7P (A1P)	LED de indicación (monitor de servicio: naranja)
HAP (A1P)	LED (monitor de servicio: verde)
K1R (A1P)	Relé magnético (Y1S)
K10R (A1P)	Relé magnético
K11M (A1P)	Relé magnético (principal)
K14~15R (A2P)	Relé magnético
L*R (A1P)	Reactor
M1C	Motor del compresor
M1F	Motor del ventilador
PS (A1P)	Comutación de la alimentación eléctrica
Q1	Protector contra sobrecorriente térmico
Q1DI	# Disyuntor de pérdida a tierra (30 mA)
R1~5 (A*P)	Resistencia
R1T	Termistor (aire)
R2T	Termistor (descarga)
R3T	Termistor (aspiración)
R4T	Termistor (tubo de distribución)
R5T	Termistor (intercambiador de calor medio)
R11T (A1P)	Termistor (aleta)
RC (A2P)	Circuito receptor de señal
S1NPH	Sensor de presión
S1PH	Presostato de alta
S1PL	Presostato de baja
TC (A2P)	Circuito de transmisión de señal
V*D (A1P)	Diode
V1R (A1P)	Módulo de alimentación eléctrica
V2R (A1P)	Módulo de diodo
V*Y (A1P)	IGBT
X1M	Regleta de terminales
X*A, X*Y (A*P)	Conector
Y1E, Y3E	Válvula de expansión electrónica
Y1S	Válvula de solenoide (válvula de 4 vías)
Z*C	Filtro de ruido (núcleo de ferrita)
Z*F (A*P)	Filtro de ruido

UNIDAD TRIFÁSICA

N.º de pieza	Descripción
A1P	Placa de circuito impreso (principal)
A2P	Placa de circuito impreso (filtro de ruido)
C* (A1P)	Condensador
BS* (A1P)	Commutador pulsador
DST (A1P)	Interruptor DIP
F1U, F3U (A2P)	Fusible T 6,3 A 250 V
F4U, F5U (A2P)	Fusible T 30 A 500 V
F7U (A1P)	Fusible T 5 A 250 V
HAP (A1P)	LED (monitor de servicio: verde)
K1R (A1P)	Relé magnético (Y1S)
K5~8R (A1P)	Relé magnético
K*M (A1P)	Relé magnético (principal)
L*R (A*P)	Reactor
M1C	Motor del compresor
M1F	Motor del ventilador
PS (A1P)	Comutación de la alimentación eléctrica
Q1	Protector contra sobrecorriente térmico
Q1DI	# Disyuntor de pérdida a tierra (30 mA)
R1~9 (A1P)	Resistencia
R1T	Termistor (aire)
R2T	Termistor (descarga)
R3T	Termistor (aspiración)
R4T	Termistor (tubo de distribución)
R5T	Termistor (intercambiador de calor medio)
R11T (A1P)	Termistor (aleta)
RC (A1P)	Circuito receptor de señal
S1NPH	Sensor de presión
S1PH	Presostato de alta
S1PL	Presostato de baja
SEG* (A1P)	pantalla de 7 segmentos
TC (A1P)	Circuito de transmisión de señal
V*D (A1P)	Diode
V1~2R (A1P)	Módulo de diodo
V3~5R (A1P)	Módulo de alimentación eléctrica
X1M	Regleta de terminales
X*A, X*Y (A*P)	Conector
Y1E, Y3E	Válvula de expansión electrónica
Y1S	Válvula de solenoide (válvula de 4 vías)
Z*C	Filtro de ruido (núcleo de ferrita)
Z*F (A*P)	Filtro de ruido

*: opcional #: suministro en la obra

4D132942A

9 Diagramas de cableado

9 - 2 Compresor: monofásico

9

ERLA11-16DV3
ERLA11-16DW1

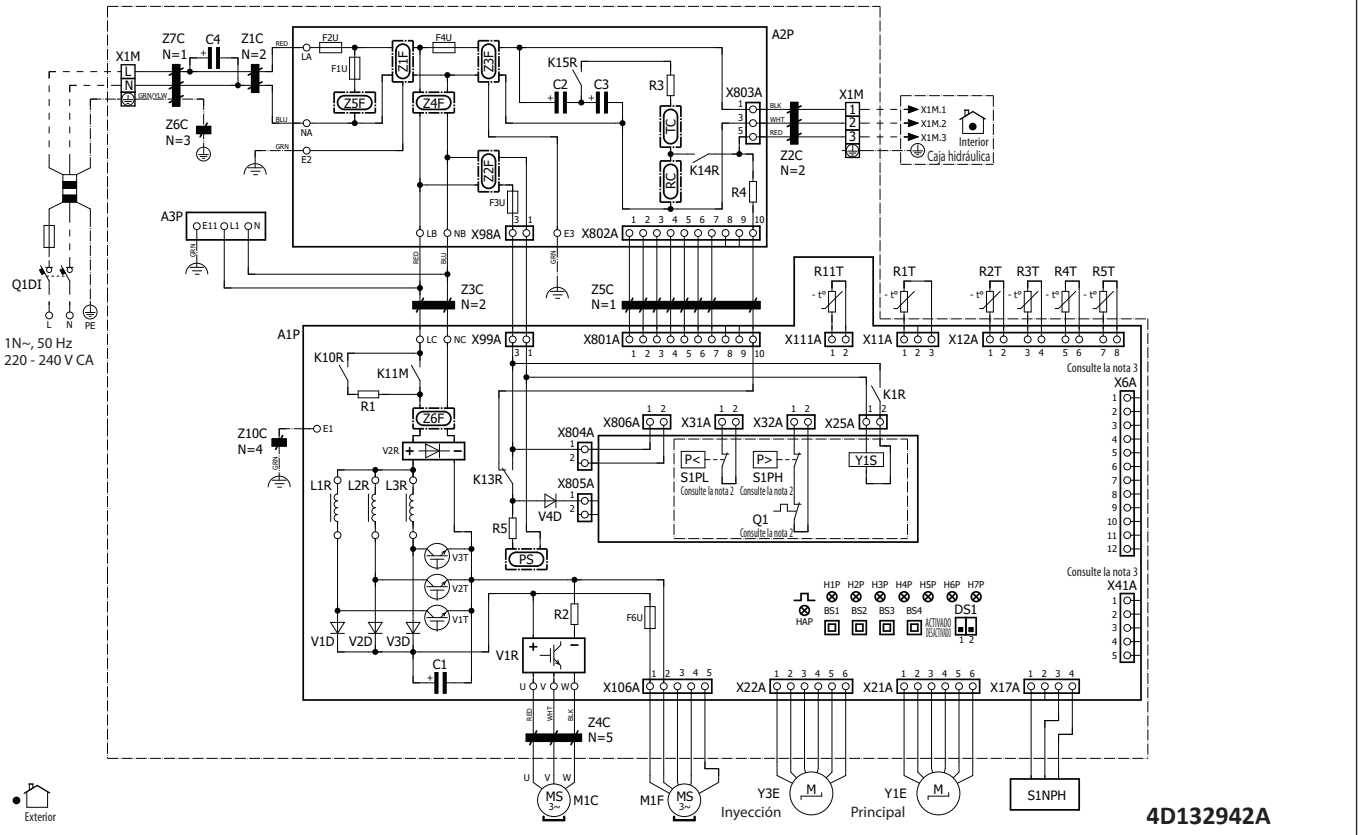

9 Diagramas de cableado

9 - 3 Compresor: trifásico

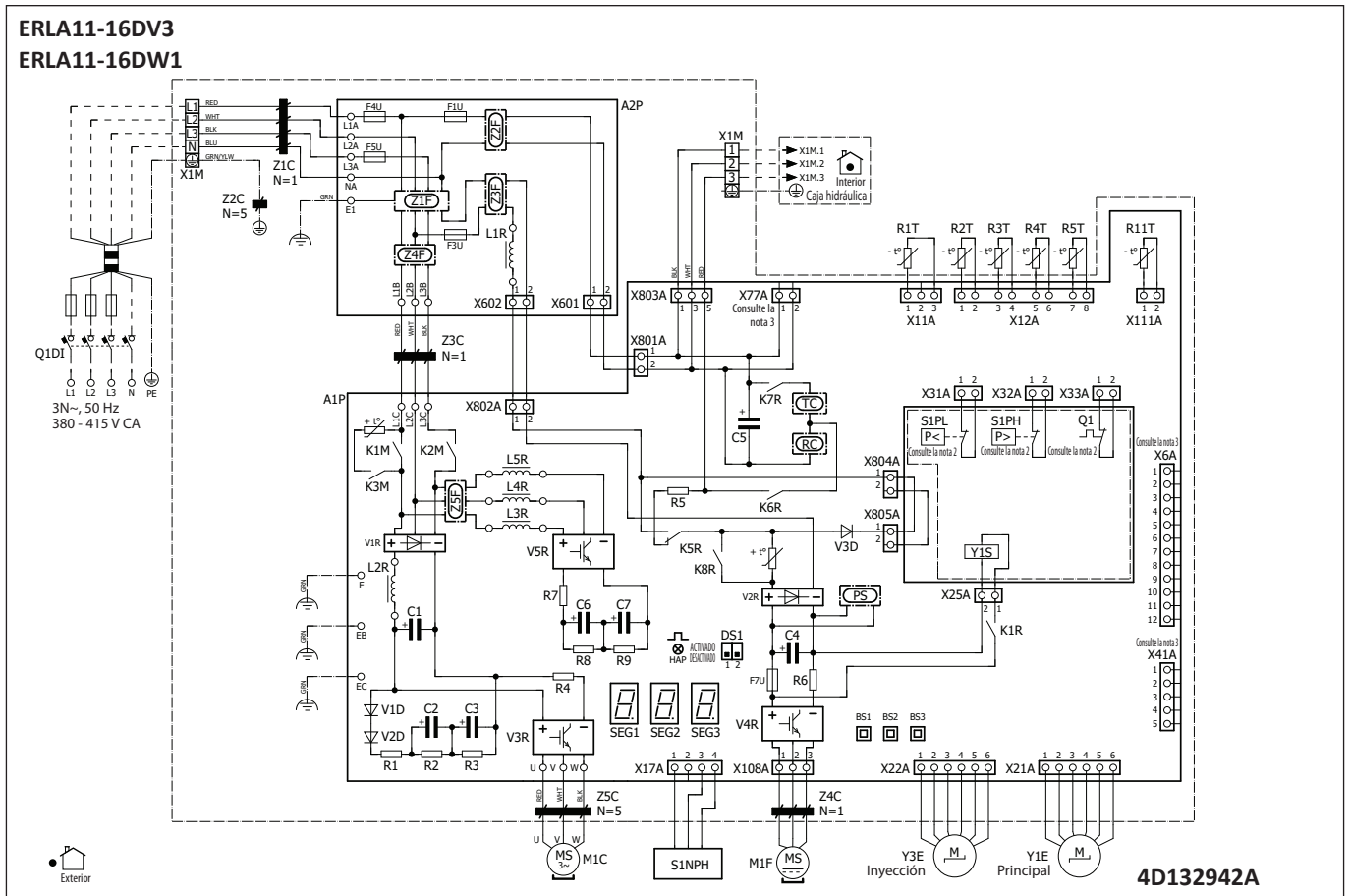

10 Datos acústicos

10 - 1 Espectro de presión sonora en modo de refrigeración

10

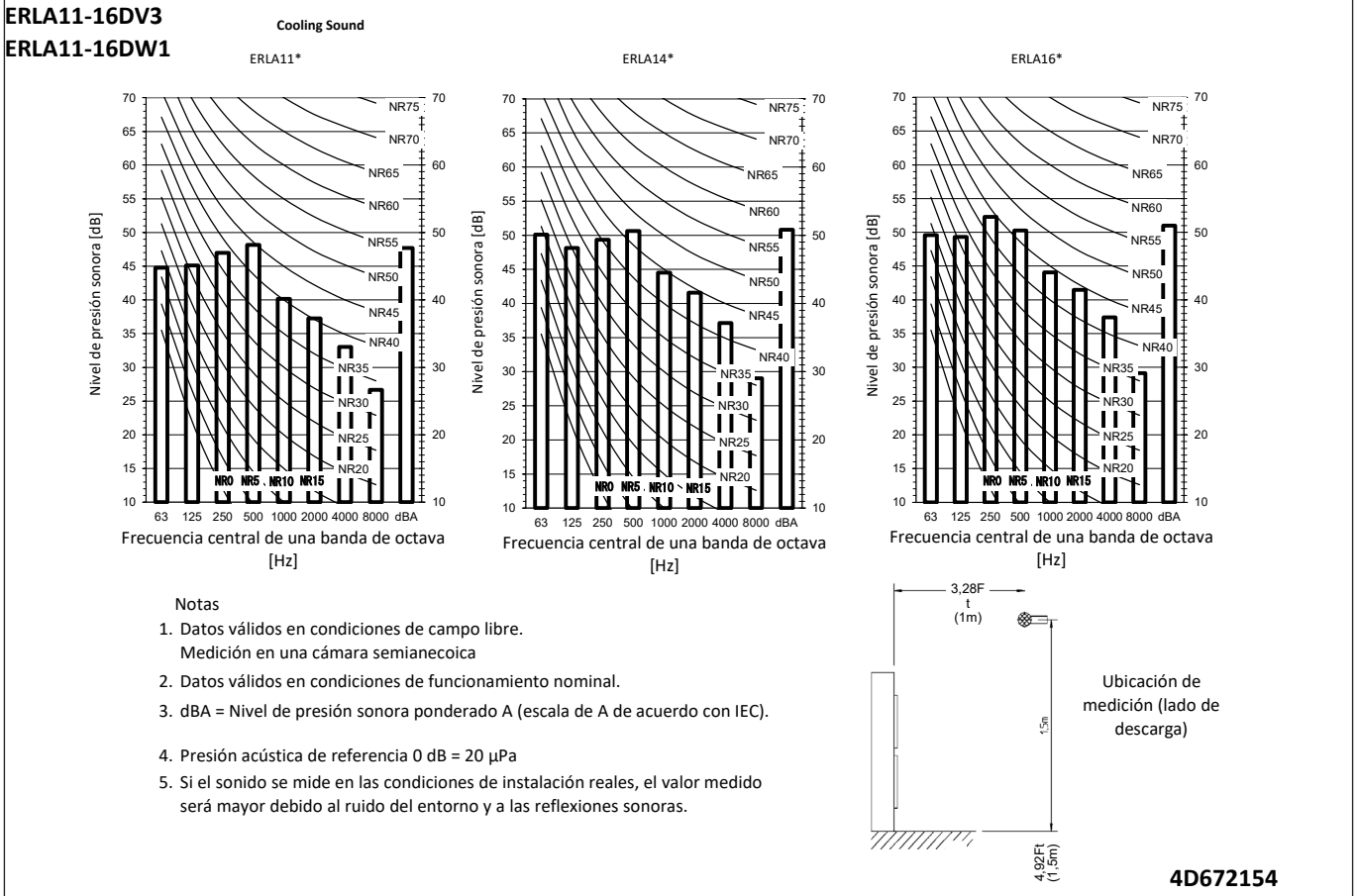

10 Datos acústicos

10 - 2 Espectro de presión sonora en modo de calefacción

ERLA11-16DV3
ERLA11-16DW1

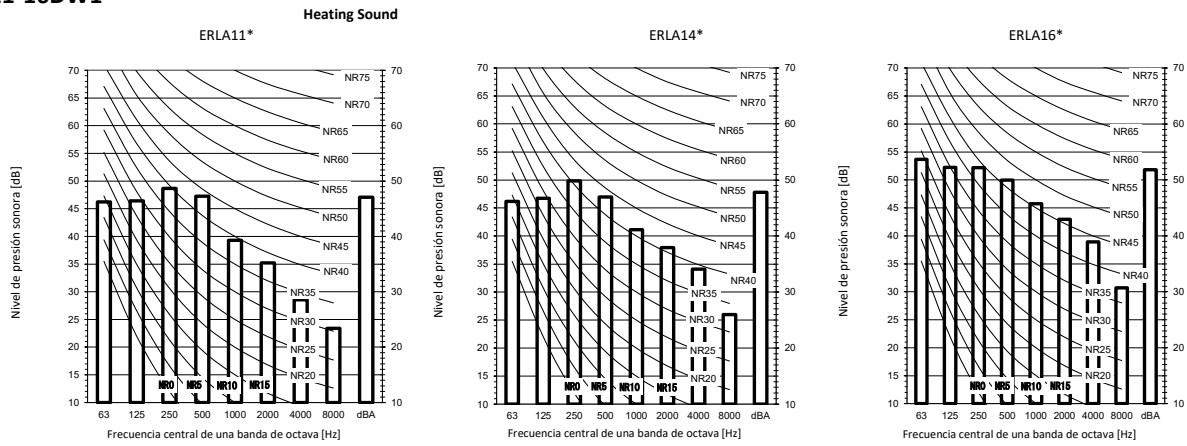

- Notas
1. Datos válidos en condiciones de campo libre.
 2. Datos válidos en condiciones de funcionamiento nominal.
 3. dBA = Nivel de presión sonora ponderado A (escala de A de acuerdo con IEC).
 4. Presión acústica de referencia 0 dB = 20 µPa
 5. Si el sonido se mide en las condiciones de instalación reales, el valor medido será mayor debido al ruido del entorno y a las reflexiones sonoras.

		Maximum sound day			Maximum sound night		
		Nivel de potencia sonora [dBA]			Nivel de potencia sonora [dBA]		
Maximum sound day	Maximum sound night	ERLA11*	ERLA14*	ERLA16*	ERLA11*	ERLA14*	ERLA16*
Por defecto	Nivel de ruido bajo 1	68	69	73	62	62	62
	Nivel de ruido bajo 2						
Carga plena (rps máximas del ventilador y rps máximas del compresor para el modo de silencioso específico)							

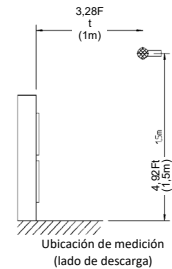

4D672156A

10 Datos acústicos

10 - 3 Espectro de presión sonora en modo silencioso

10

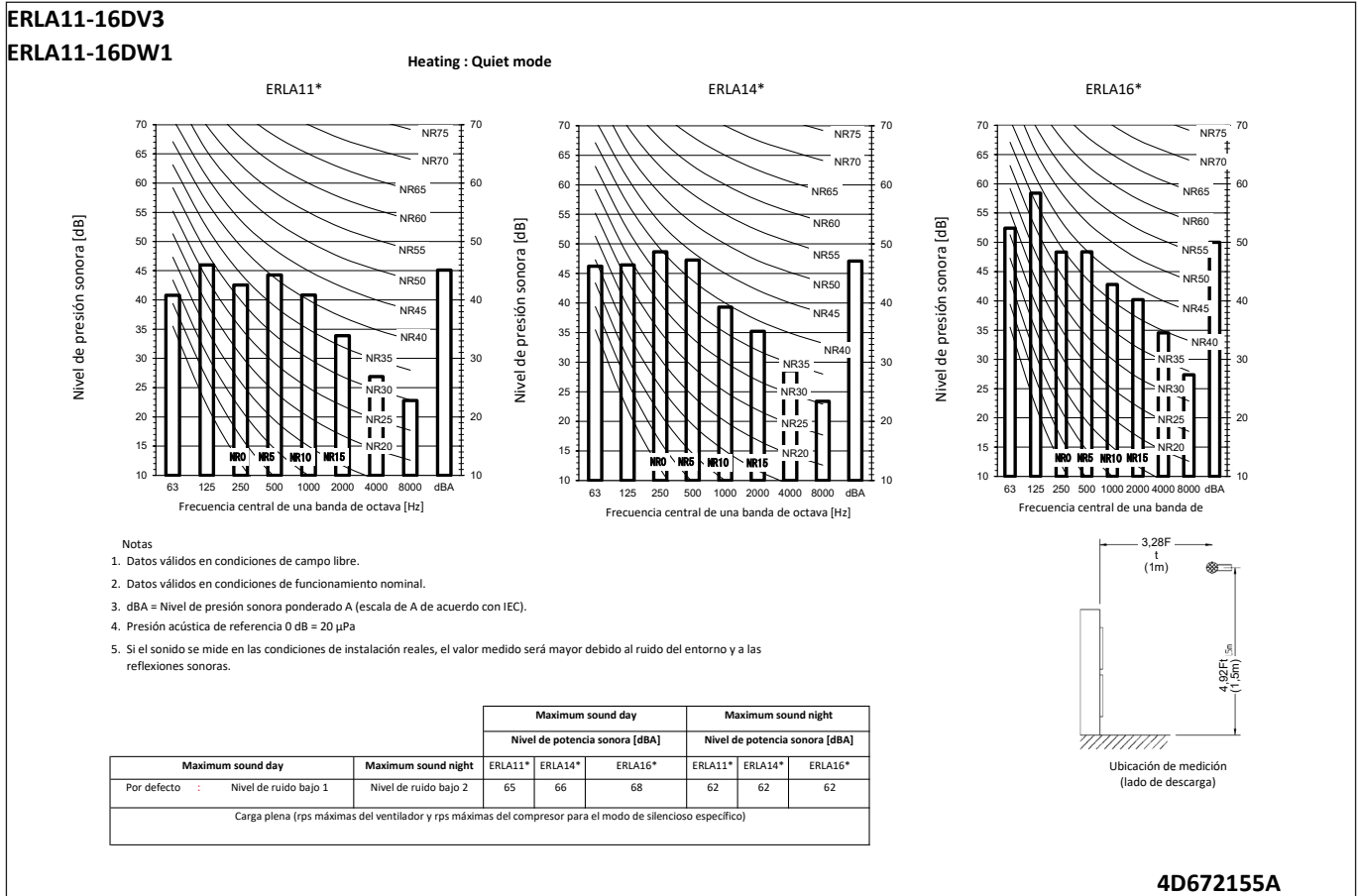
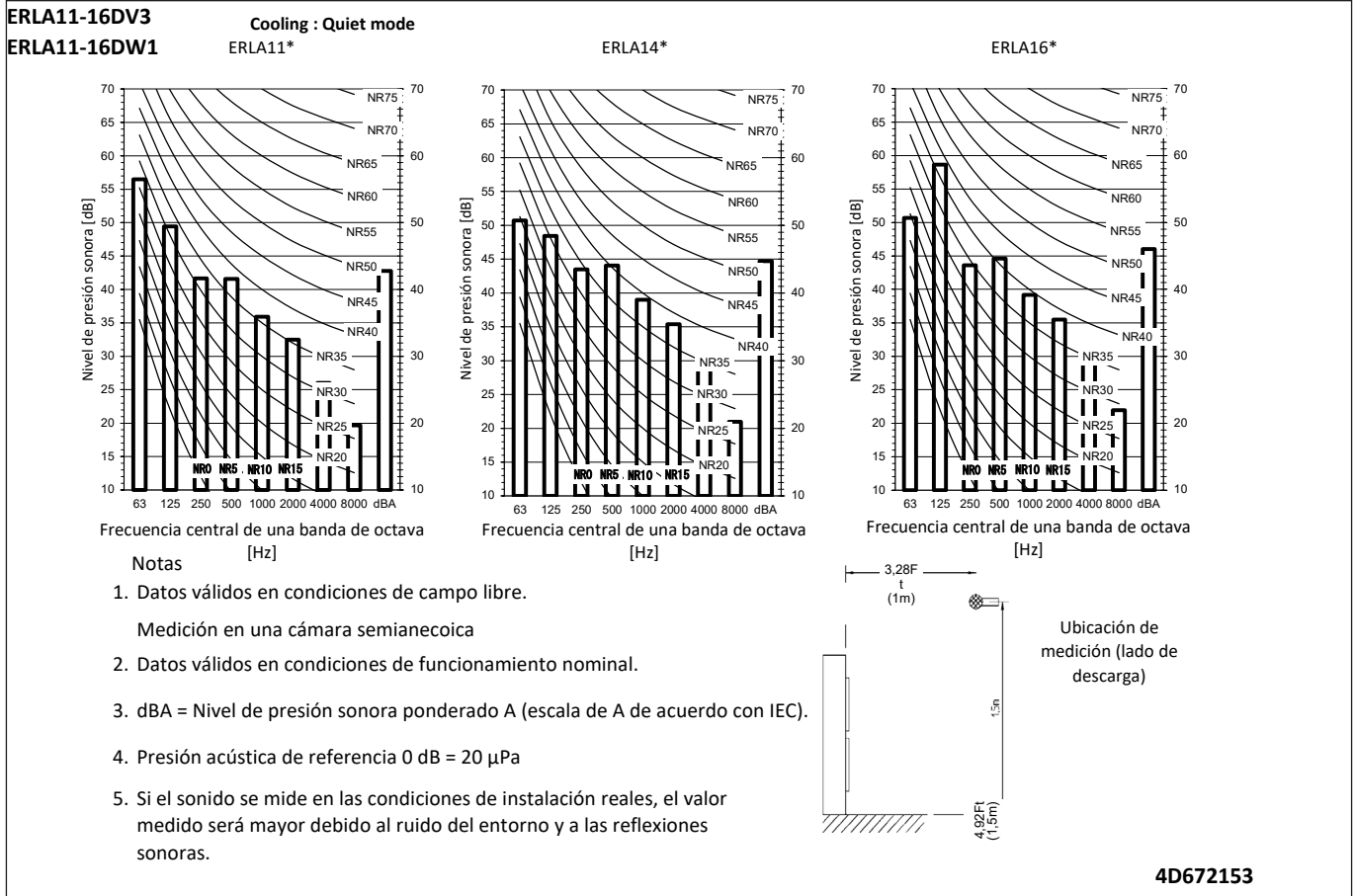

11 Instalación

11 - 1 Método de instalación

ERLA11-16DV3
ERLA11-16DW1

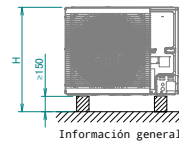
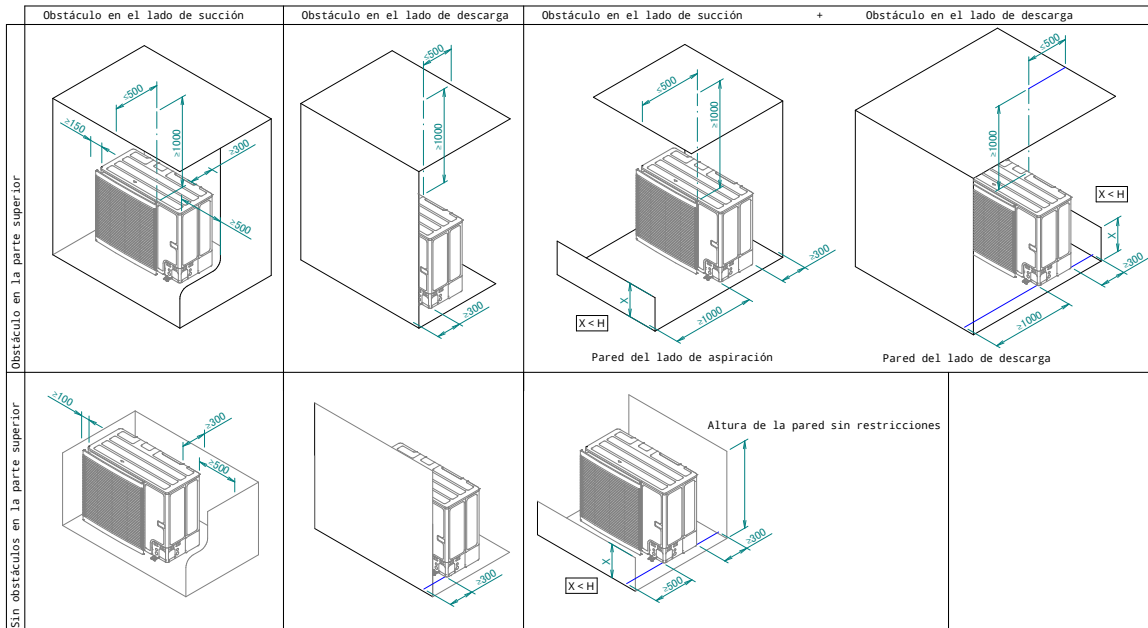

3D135843

12 Límites de funcionamiento

12 - 1 Límites de funcionamiento

ERLA11-16DV3

ERLA11-16DW1

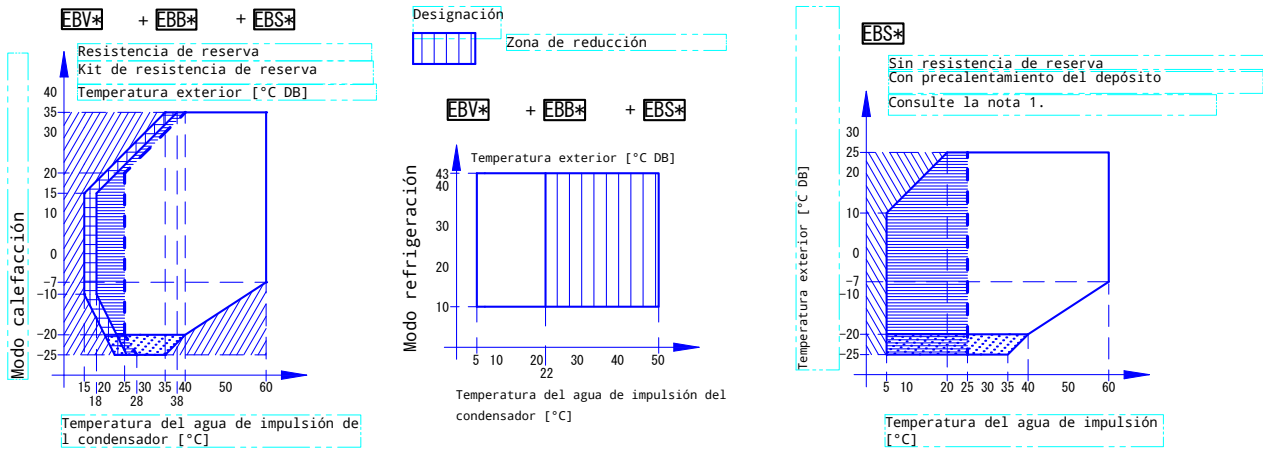

Designación

	Solo funcionamiento de la resistencia de reserva Sin funcionamiento de la unidad exterior
	Bomba de calor + resistencia de reserva Área en modo de aumento de la temperatura
	Utilización de unidad exterior si el punto de ajuste del controlador está regulado a la solicitud de temperatura del agua de impulsión mínima. Véanse las líneas de trazos
	Funcionamiento de la unidad exterior posible, pero con posible reducción de capacidad.
	Solo funcionamiento con bomba de circulación

Notas

1. Precalentamiento del depósito
Para obtener más información, consulte la guía de referencia del instalador.
2. En el modo de suministro eléctrico restringido, la unidad exterior y la resistencia de reserva solo pueden funcionar de forma independiente.

3D136633A

ERLA11-16DV3

ERLA11-16DW1

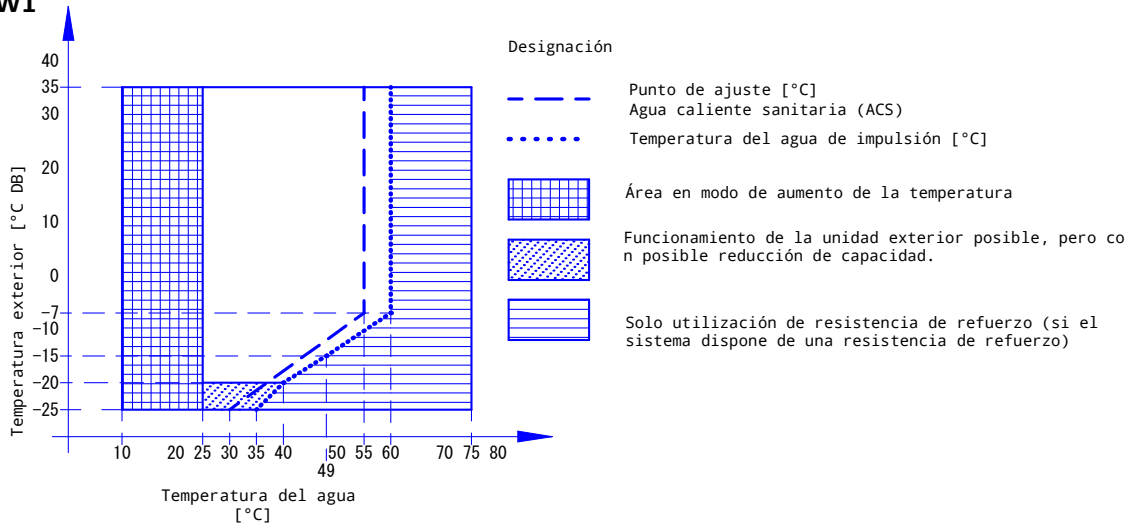

Notas

1. En el modo de suministro eléctrico restringido (solo EKHW*) la unidad exterior, la resistencia de refuerzo y la resistencia de reserva solo pueden funcionar de forma independiente.
2. Tercero con las mismas especificaciones que EKHS*
Superficie del serpentín >1.05 m² y <3.7 m²
Termistor del depósito y resistencia de refuerzo por encima de serpentín de la bomba de calor.
3. Si se prevén temperaturas ambiente negativas, tanto en funcionamiento como con la máquina parada, adopte las medidas necesarias para evitar la congelación.

Para obtener más información, consulte el manual de instalación.

3D130989A

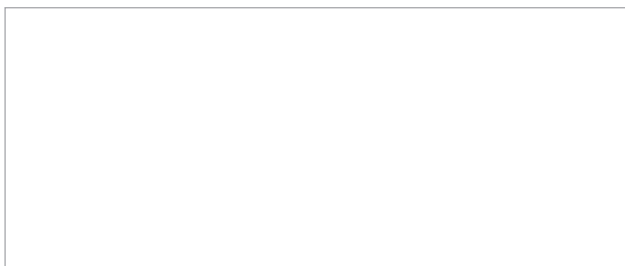

EEDES22



03/2022



El presente documento tiene solamente finalidades informativas y no constituye ningún tipo de oferta vinculante a Daikin Europe N.V. Daikin Europe N.V. ha recopilado el contenido del presente documento utilizando la información más fiable que le ha sido posible. No se da ninguna garantía, ya sea explícita o implícita, de la integridad, precisión, fiabilidad o adecuación para casos concretos de sus contenidos y de los productos y servicios en ella contenidos. Las especificaciones están sujetas a posibles cambios sin previo aviso. Daikin Europe N.V. rechaza de manera explícita cualquier responsabilidad por cualquier tipo de daño directo o indirecto, en el sentido más amplio, que se derive de o esté relacionado con el uso y/o la interpretación de este documento. Daikin Europe N.V. posee los derechos de autor de todos los contenidos de esta publicación.